



**Dyckertpistol
Framing Nailer**

FN2190P / FN3490P



24750-0101

24749-0105

Luna

Dansk (Oversættelse af den originale brugsanvisning)	4
Eesti (Tõlge algupärase kasutusjuhendi)	12
Suomi (Käännös alkuperäisten ohjeiden)	20
English (Original instructions).....	27
Latviski (Oriģinālo instrukciju tulkojums)	35
Lietuviškai (Vertimas originali instrukcija).....	43
Norsk (Oversættelse av den opprinnelige instruksjonene)	51
Polski (Tłumaczenie instrukcji oryginalnej).....	59
Svenska (Översättning av ursprunglig bruksanvisning)	67

Dansk

Oversættelse af den originale brugsanvisning

Indhold

Resume
Specifikationer
Sikkerhedsadvarsler og Forsigtig
Indstilling
Tilslutning af trykluft til værktøjet
Isætning af søm
Brug af værktøjet
Justering af sømmedybde
Fjernelse af fastklemt søm
Regelmæssig vedligeholdelse
Fejlfinding
Sprængskitse
Reservedelsliste

Læs hele brugsanvisningen inden værktøjet benyttes

Resume

Inden dette udstyr tages i brug, skal brugsanvisningen læses omhyggeligt igennem, så du er blevet fortrolig med dets funktioner og den grundlæggende betjening. Udstyret skal vedligeholdes i henhold til brugsanvisningen for at sikre at det altid fungerer rigtigt. Brugsanvisningen og den medfølgende dokumentation skal opbevares sammen med udstyret.

Specifikationer

Egenskaber	Værdi	
	FN2190P	FN3490P
Laveste driftstryk	5 bar	5 bar
Højeste driftstryk	8 bar	8 bar
Søminterval	2"~3-9/16" / 50~90 mm	2"~3-9/16" / 50~90 mm
Kapacitet	65-75 pcs	75-95 pcs
Luftindløb	1/4" NPT	1/4" NPT
Luftforbrug	48 L/min	48 L/min
Vægt	3,8 kg	3,7 kg

Sømtype

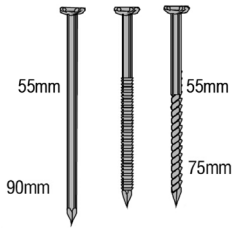

Glat skaft Ringskaft Skrueskaft
Diam. Ø2,87- Ø3,33
45-75 mm

Plastic sortering

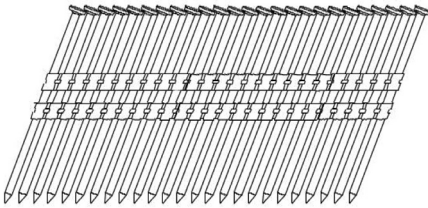

FN2190P driver 21° klippede D-hoved søm
(Plastic sortering)

Papirsamlede

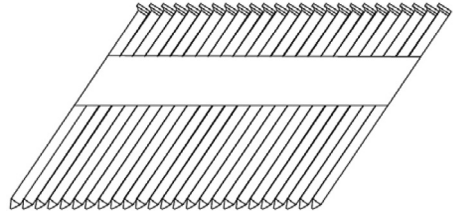

FN3490P driver 34° klippede D-hoved søm
(papirsamlede)

Sikkerhedsadvarsler og Forsigtig

1. Hold arbejdsområdet rent og ryddeligt. Rodede arbejdsområder inviterer til skader.
2. Lad ikke børn opholde sig på arbejdsområdet. Og lad dem ikke få fat i værktøjet.
3. Brug ikke værktøjet hvis du er under indflydelse af alkohol eller stoffer. Læs advarsler på indlægssedler til evt. medicin for at se om din dømmekraft eller dine reflekser påvirkes af indtagelsen af medicinen. Undlad at benytte værktøjet hvis du er i tvivl.
4. Brug sikkerhedsbriller. Sikkerhedsbriller skal være i overensstemmelse med CE-specifikationer. Brug sikkerhedsbriller der beskytter mod flyvende genstande forfra og fra siden, og tag dem på inden du benytter værktøjet. Du bør bære sikkerhedsbriller når du fylder eller tømmer magasinet, samt når du betjener eller udfører service på dette værktøj.
5. Benyt høreværn. Støjniveauet kan være så højt på arbejdsområdet at der er risiko for høreskader.
6. Der må aldrig benyttes ilt eller brændbare gasser, flaskegas eller gasser under tryk som drivkraft til dette værktøj. Værktøjet kan eksplodere og forårsage alvorlige skader.
7. Vær iført sikkerhedstøj Sikkerhedshandsker og skridsikkert fodtøj eller sikkerhedssko anbefales når man arbejder med eller betjener dette værktøj. Vær ikke iført løsthængende tøj eller smykker som kan blive fanget af bevægelige dele. Vær også iført beskyttende hovedbeklædning der forhindrer langt hår i at blive fanget af værktøjet.
8. Skyd ikke klammer i hårde materialer. Prøv ikke at skyde i hårde eller skøre materialer som beton, stål eller klinker.
9. Sørg for at have et godt fodfæste og god balance når du betjener værktøjet, så du undgår

skader som følge af at du mister balancen.

10. Tjek for beskadigede dele. Inden værktøjet benyttes, skal det sikres at det er uden skader.

11. Udskiftning af dele og tilbehør. Benyt kun samme slags reservedele ved service. Der findes godkendt tilbehør og reservedele.

12. Vær opmærksom. Vær opmærksom på hvad du laver. Brug din sunde fornuft. Benyt ikke værktøj når du er træt.

13. Opbevaring af værktøjet. Når værktøjet ikke benyttes, skal det rengjorte og samlede værktøj opbevares tørt for at undgå rust. Skal af sikkerhedshensyn opbevares utilgængeligt for børn.

14. Udendørs forlængerledninger. Benyttes der trykluft udendørs, må der kun benyttes forlængerledninger med runde stik som er beregnet til udendørsbrug. Se producentens manual for den krævede AWG til kompressorens strømværdi.

15. Vær opmærksom på luftslangen og dens koblinger. Fald ikke over slangerne. Tjek at alle koblinger er tætte.

16. Peg aldrig på andre eller dig selv med pistolen når den er ladet.

17. Brug den korrekte kobling. Koblingen på værktøjet må ikke opretholde et tryk når luftforsyningen afbrydes. Benyttes de forkerte fittings, kan værktøjet være med tryk efter at være blevet afbrudt og derfor stadig i stand til at afskyde en klamme.

18. Under tilkobling af luften kan værktøjet være i stand til at affyre klammer. Alle klammer skal derfor være fjernet inden luften tilkobles.

19. Tryk ikke på sikkerhedsbøjlen og aftrækkeren mens pistolen lades.

20. Hvis klammer sætter sig fast. Afbryd luftforsyningen til værktøjet, og fjern den fastklemte klamme.

21. Dette værktøj er udstyret med en sikkerhedsbøjle der kan justere slagdybden. Når slagdybden indstilles, skal luftforsyningen til værktøjet først være afbrudt, og møtrikken drejes nu med tommelfingeren til den ønskede position.

ADVARSEL: Advarsler, forsigtighedsbemærkninger og anvisninger i denne brugsanvisning kan ikke dække alle tænkelige forhold og alle de situationer der kan forekomme. Brugeren skal være indforstået med at sund fornuft og forsigtighed er faktorer som ikke kan indbygges i dette produkt, men skal leveres af brugeren.

Indstilling

Luftværktøjet er færdigsamlet ved levering. Inden du benytter det, monteres luftslange og det ønskede tilbehør til luftsystemet. Se Figur 1 for anbefalet tilbehør og tilslutningsrækkefølge. Sørg for at luftslangen er uden tryk under montering og afmontering af adaptere til luftforsyningen.

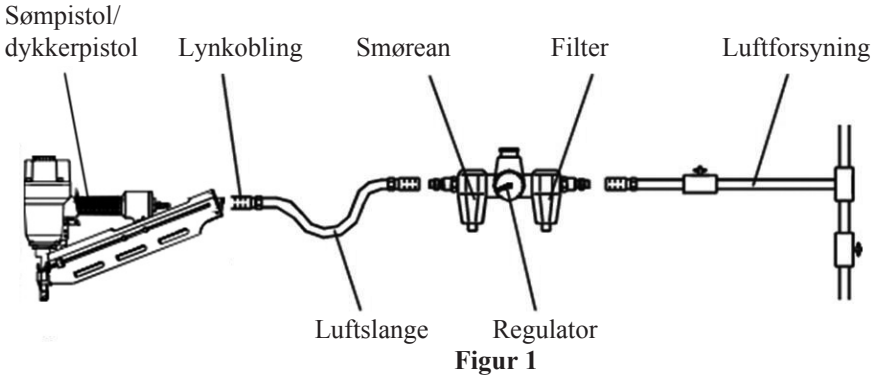

Figur 1

Tilslutning af trykluft til værktøjet

1. Klik luftslangen på lynkoblingen.
2. Tjek for luftlækage. Registreres der lækage, skal man straks ophøre med at bruge værktøjet og få det repareret af en autoriseret servicetekniker.
3. Kontroller at trykluftmåleren fungerer korrekt, og tjek den mindst to gange om dagen.

Isætning af søm

1. Træk fremføringsslæden hele vejen tilbage til den låser (se Fig. 2).

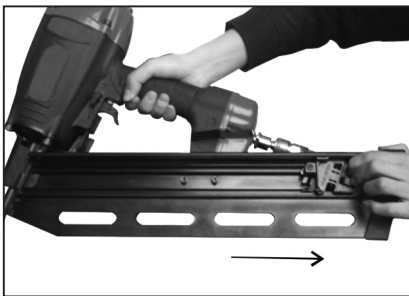

Figur 2

2. Anbring et sømbånd med spidserne nedad (se Fig. 3), og lad det falde ned i magasinet.
3. Lad sømmene glide fremad i magasinet. Magasinet kan indeholde 60 søm.
4. Træk først fremføringsslæden bagud, og tryk derefter på låsen så fremføringsslæden åbner låsen og glider fremad mod sømmene (se Fig. 4).

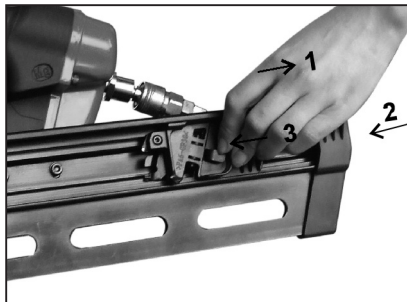
**Figur 3****Figur 4**

Brug af værktøjet

Føretag alle trin i Isætning af dykkere inden værktøjet bruges.

Der kan skydes med værktøjet på to forskellige måder:

Man kan enten skyde enkeltskud ved at trykke på aftrækkeren eller dobbeltskud ved stempelaffyring.

Aftrækker (enkeltskud): Drej den roterende aksel så halen på akslen vender opad.

Når sikkerhedsbøjlen er presset mod emnet, trykkes gentagne gange på aftrækkeren, og dykkerne kan skydes i i en løbende serie.

Dobbeltskud (stempelaffyring): Drej den roterende aksel så halen på akslen vender nedad.

1. Aftrækkermetode:

Anbring værktøjets næse på arbejdsemnet, tryk værktøjet let mod emnet indtil sikkerhedsbøjlen er trykket ned, og tryk så på aftrækkeren for at skyde dykkerne i. Denne "aftrækker-metode" giver den mest nøjagtige placering af dykkerne. Ved denne metode kan sikkerhedsbøjlen justeres nedad med justeringsknappen for at undgå at udløse to dykkere samtidig.

2. Dobbeltskudsmetode:

Én metode er at anbringe sikkerhedsbøjlen på arbejdsemnet, trykke værktøjet let mod emnet indtil sikkerhedsbøjlen er trykket ned, og så trykke på aftrækkeren for at skyde dykkerne i. Takket være dykkerpistolens tilbagespring presses sikkerhedsbøjlen ned igen og giver et dobbeltslag. Værktøjet vil således skyde to dykkere i samtidig, eller en dykker og et tomskud.

En anden metode er at trykke aftrækkeren ind og derefter påvirke sikkerhedsbøjlen gentagne gange. Værktøjet kan skyde dykkere i gentagne gange. Værktøjet vil skyde én dykker i når sikkerhedsbøjlen påvirkes én gang.

Denne metode er mindre præcis, men vil øge arbejds effektiviteten.

1. Original fabriksindstilling er enkeltskud med aftrækkermetoden.

2. Brugsanvisningen skal være læst og forstået inden du ændrer aftrækkerens tilstand. Forkert brug kan resultere i alvorlige skader.

3. Producenten påtager sig intet ansvar for skader og tab forårsaget af forkert brug af dette værktøj.

FORSIGTIG: Fjern fingeren fra aftrækkeren når du ikke skyder dykkere i. Bær aldrig værktøjet med fingeren på aftrækkeren: værktøjet vil afskyde en dykker hvis sikkerhedsbøjlen får et stød.

Lad altid værktøjet pege i en sikker retning.

Forsøg aldrig at skyde dykkere i materialer der er for hårde, eller i en for spids vinkel eller tæt på arbejdssemnets kant. Dykkeren kan rikochettere og medføre personskaade.

Afbryd forbindelsen til luftforsyningen inden der udføres vedligeholdelse, evt. fjernes en dykker der sidder fast, når arbejdsområdet forlades, hvis værktøjet flyttes til et andet sted eller overrækkes til en anden person.

Værktøjet skal rengøres og inspiceres dagligt. Aftrækker og sikkerhedsmekanisme skal tjekkes omhyggeligt for korrekt funktion. Værktøjet må ikke anvendes med mindre både aftrækker og sikkerhedsmekanisme er i funktionsdygtig tilstand, eller hvis der er en luftlækage eller behov for andre reparationer af værktøjet.

Justering af sømmedybde

Slagdybden kontrolleres af dybderegulatoren (A) Fig. 5. Slagdybden er indstillet til maksimum fra fabrikkens side. Løsn skruen (B) Fig. 5, træk regulatoren til den ønskede position, og stram låseskruen til igen (trækkes sikkerhedsbøjlen (A) Fig. 5 opad, øges slagdybden; trækkes sikkerhedsbøjlen (A) nedad, mindskes slagdybden). Affyr endnu et prøveskud, og tjek dybden. GENTAG OM NØDVENDIGT TIL DE ØNSKEDE RESULTATER ER OPNÅET. Trykluftbehovet afhænger af den indstilling der bestemmer det mindst mulige tryk der skal til for en stabil udførelse af det pågældende arbejde. Et højere lufttryk end det nødvendige kan medføre større slid og/eller tidligere skader på værktøjet end forventet.

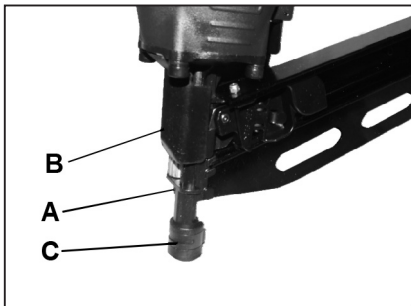

Figur 5

Fjernelse af fastklemt søm

1. **FORSIGTIG:** Luftforsyningen til værktøjet frakobles.
2. Fjern alle tilbageværende søm fra sømpistolen.
 - A. Træk fremføringsslæden hele vejen tilbage til den låser (se Fig. 6).
 - B. Træk sømmene bagud, og fjern sømmene fra magasinet (se Fig. 7).

3. Brug en spids tang og/eller en flad skruetrækker til at fjerne det fastklemede søm fra bagsiden af næsestykket (se Fig. 8). Hvis sømmet ikke kan fjernes som beskrevet, kan det være nødvendigt at skille magasinet ad som følger:

1) Fjern de to skruer (A) Fig. 8, (en på hver side af værktøjet).

2) Fjern de to møtrikker (B) Fig. 9.

3) Træk magasinet bagud, så det kan tages af næsestykket.

4) Efter at have fjernet det fastklemede søm, sættes magasinet i igen i modsat rækkefølge.

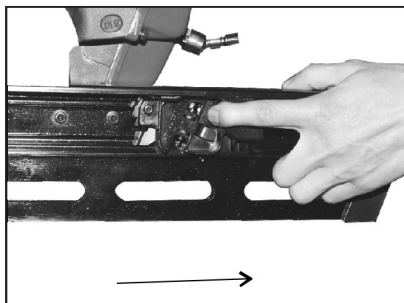

Figur 6

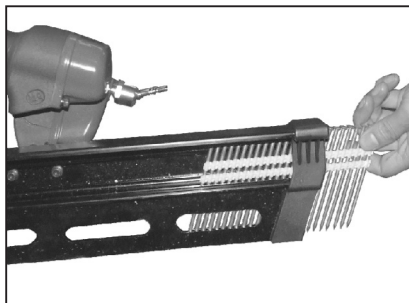

Figur 7

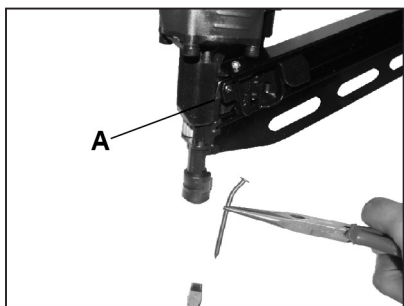

Figur 8

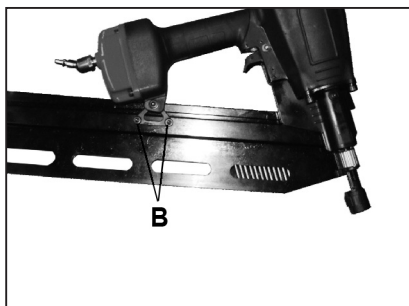

Figur 9

Regelmæssig vedligeholdelse

1. Hyppig smøring, men i ikke for store mængder, er nødvendig for at opnå den bedst mulige ydeevne. Olie tilsat gennem luftslangeforbindelsen vil smøre de indvendige dele. En automatisk smøreanordning til luftslangen anbefales, men olien kan tilføres manuelt før hver gang værktøjet benyttes, eller efter 1 times kontinuerlig brug. Det er kun nødvendigt med nogle få dråber olie ad gangen. For meget olie vil hobe sig op inde i værktøjet og blive blæst ud sammen med returluften. Benyt kun olie til trykluftværktøj. Benyt ikke olie tilsat rengøringsmiddel eller additiver da disse smøremidler vil forårsage hurtigere slid på værktøjets membran.

2. Brug en lille mængde olie på alle bevægelige overflader og drejelige dele.

3. Snavs og vand i luftforsyningen er væsentlige årsager til slid på trykluftværktøj. Benyt filter/smøreanordning for bedre ydeevne og længere levetid. Filteret skal have en egnet flowkapacitet til den aktuelle applikation. Se producentens vejledning for korrekt vedligeholdelse af filtre.

4. Hold værktøjet rent for at opnå en bedre og mere driftssikker ydeevne. Benyt kun rensesvæsker der ikke er brændbare (Forsigtig: disse opløsninger kan beskadige O-ringen og andre værktøjsdele), og kun hvis det er nødvendigt – Må ikke lægges i blød.

Fejlfinding

Stop øjeblikkelig med at bruge værktøjet hvis følgende problemer opstår. Der kan ske alvorlige personskader. Alle reparationer eller udskiftninger må kun udføres af kvalificeret personale eller på et autoriseret servicecenter.

Eesti

Tõlge algupärase kasutusjuhendi

Sisukord

Sissejuhatus

Tehnilised andmed

Ohutusjuhised

Seadistamine

Naelte laadimine

Naelte laadimine

Tööriista kasutamine

Naelutussügavuse reguleerimine

Ummistuse kõrvaldamine

Korrapärane hooldus

Vigade kõrvaldamine

Plahvatusjoonis

Osade nimekiri

Loe kõik juhised läbi enne tööriista kasutamist

Sissejuhatus

Loe kogu kasutusjuhend enne selle seadme kasutamist läbi. Tee endale selgeks selle tööpõhimõte ja põhioperatsioonid. Ete seade alati töötaks laitmatult, hoolda seda vastavalt kasutusjuhendi nõuetele. Kasutusjuhend ja sellega kaasnevad dokumendid peavad asuma seadme läheduses.

Tehnilised andmed

Näitaja	Väärtus	
	FN2190P	FN3490P
Minimaalne õhurõhk	5 baari	5 baari
Maksimaalne õhurõhk	8 baari	8 baari
Naelte pikkus	2''~3-9/16'' / 50~90 mm	2''~3-9/16'' / 50~90 mm
Talpa	65-75 pcs	75-95 pcs
Õhu sisend	1/4" NPT	1/4" NPT
Õhukulu	48 l/min	48 l/min
Seadme mass	3,8 kg	3,7 kg

Naelte liigid

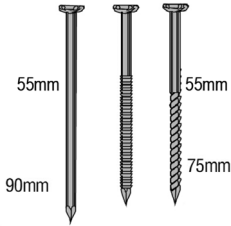

Sile nael Ringsoontega nael Kruvinael
 Ø2,87- Ø3,33
 10-12 Ga

Plastist võrdlemine

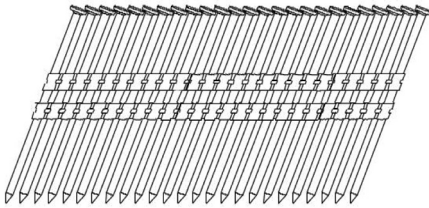

FN2190P 21° D-peaga karkassinaelad
 püstolile (Plastist võrdlemine)

Papirsamlede

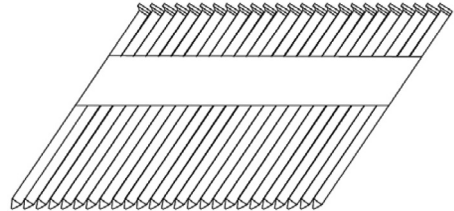

FN3490P driver 34° klippede D-hoved søm
 (papirsamlede)

Ohutusjuhised

1. Hoida töökoht puhtana. Korratu töökoht põhjustab õnnetusi.
2. Ära luba lapsi tööpiirkonda. Ära luba neil tööriistu katsuda.
3. Ära kasuta seda seadet, kui oled alkoholidest või ravimite mõju all. Loe ravimi infolehel, kas ravim mõjutab sinu reaktsioonivõimet. Kui sul tekib kahtlus, siis ära seda seadet kasuta.
4. Kasuta kaitseprille. Kaitseprillid peavad vastama CE nõuetele. Enne seadme kasutamist pane ette kaitseprillid, mis kaitsevad silmi nii eest kui külgedelt. Kaitseprillid peavad olema ees, kui sa laed, kasutad või tühjendad naelapüstolit.
5. Kasuta kuulmiskaitseid. Töökohal esinev müra võib põhjustada kuulmiskahjustusi.
6. Ära kunagi kasuta selle seadme ajamgaasiks suruhapnikku, balloongaase või muid surugaase. Seade võib plahvatada ja tõsiseid vigastusi põhjustada.
7. Riie turvaliselt. Selle seadmega töötamisel on soovitatav kasutada kaitsekindaid ja mittelibiseva tallaga jalatseid või turvajalatseid. Ära kannu avaraid rõivaid ega ehteid. Need võivad haakuda liikuvate osade külge. Kata kinni pikad juuksed, et ka need ei haakuks seadmega.
8. Ära lase naelu kõvasse materjali. Väldi kõvasid ja hapraid materjale nagu teras, betoon, tellis või keraamilised plaadid.
9. Seadmega töötades hoida jalgadega kindlat tasakaalu, et vältida tasakaalu kaotusest põhjustatud vigastusi.
10. Kontrolli osade vigastusi. Enne seadme kasutamist kontrolli, et seadmel ei oleks vigastatud detaile.

11. Asenda vigastatud osad ja tarvikud. Hooldusel kasuta vaid originaalvaruosi. Saadaval on heakskiidetud tarvikud ja varuosad.
12. Ole tähelepanelik. Jälgi, mida sa parasjagu teed. Kasuta oma tervet mõistust. Ära kasuta seadmeid, kui oled väsinud.
13. Hoia seadet hoolikalt. Kui sa seadet ei kasuta, hoia see puhtana, täielikult kompleksena ja kaitseks rooste eest kuivas kohas. Hoia seade laste käeulatusesst väljas.
14. Välistingimustesse sobiv pikenduskaabel. Kui sa kasutad kompressorit välistingimustes, siis kasuta ainult välistingimustes kasutada lubatud pikenduskaablit. Vaata kompressori kasutusjuhendist, millese ristlõikega peab toitekaabel olema.
15. Ole tähelepanelik suruõhuvoolikute ja nende liitmike suhtes. Ära komista voolikutesse. Kontrolli, kas kõik ühendused on tihedad.
16. Pärast naeltega täitmist ära suuna püstolit enda või kõrvalseisjate suunas.
17. Kasuta sobivaid suruõhuliitmikke. Püstoli liitmik ei tohi hoida püstolis survet pärast vooliku lahutamist. Vale liitmiku kasutamisel võib pärast vooliku lahtiühendamist püstolis surve säilida ja püstol võib ootamatult lasta.
18. Suruõhu ühendamise ajal võib püstol ootamatult lasta. Seepärast võta enne suruõhuga ühendamist kõik naelad püstolist välja.
19. Ära vajuta laadimise ajal turvakangile või päästikule.
20. Kui naelad kinni kiiluvad. Lahuta püstol suruõhutoitest ja eemalda kinnikiilunud naelad.
21. See püstol on varustatud turvakangiga, millega saab reguleerida sisselöögi sügavust. Sügavuse reguleerimiseks lahuta püstol kõigepealt suruõhutoitest ja seejärel pööra reguleerimismutter pöidlaga sobivasse asendisse.

HOIATUS: Käesolevas kasutusjuhendis antud hoiatused ja juhised ei saa käsitleda kõiki võimalikke ettetulevaid olukordi.

Seadme kasutaja peab aru saama, et tervet mõistust ja ettevaatlikkust ei saa kasutusjuhendisse panna ja see peab kasutajal endal olema.

Seadistamine

Tarnimisel on see suruõhutööriist täielikult komplekteeritud. Enne kasutamist ühenda tööriist suruõhuvooliku ja ettenähtud abiseadiste abil suruõhusüsteemiga. Vaata jooniselt 1 soovitatavaid abiseadiseid ja ühendamise korda. Veendu, et õhuvoolikus pole survet seadmete ühendamise või nende eemaldamise ajal.

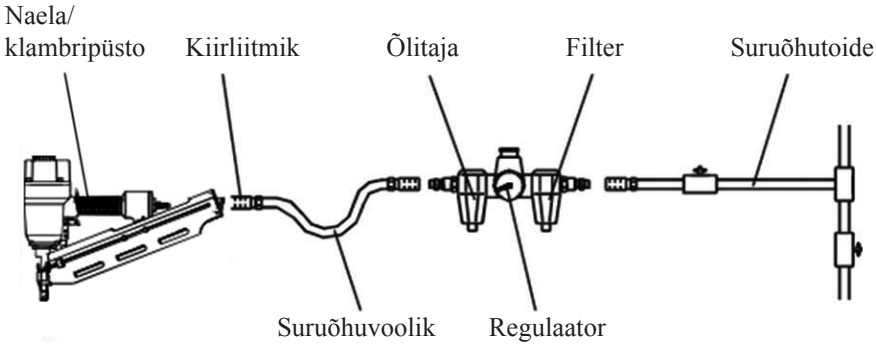

Joonis 1

Naelte laadimine

1. Ühenda kiirliitmik püstoli küljes olevale nipliga.
2. Kontrolli, kas on lekkeid. Lekke avastamisel lõpetada viivitamatult püstoli kasutamine ja las see korrastada kvalifitseeritud isikul.
3. Kindlusta, et manomeeter oleks korras ja vaata selle näitu vähemalt kaks korda päevas.

Naelte laadimine

1. Tõmba etteandekäpp lõpuni taha kuni riivini (vt joonis 2).

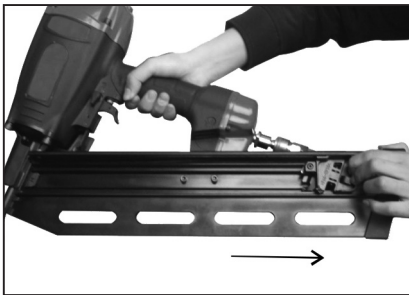

Joonis 2

2. Keera naelaribal naelateravikud allapoole (vt joonis 3) ja aseta kassetti.
3. Lükka naelad kassetis lõpuni. Kasseti mahub kuni 60 naela.
4. Tõmba etteandekäpp taha ja siis vajuta fiksaator nii, et etteandekäpp vabaneb ja libiseb vastu naelu (vt joonis 4).

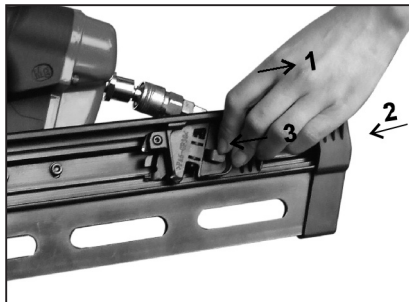
**Joonis 3****Joonis 4**

Tööriista kasutamine

Enne püstoli kasutamist vii läbi kõik peatükis Naelte laadimine kirjeldatud tegevused.

See püstol võib lasta kahes eri režiimis:

See võib lasta kas päästiktežiimis (järjestikused üksiklasud) või topeltoimega (pumplaskmine).

Päästiklaskmine (järjestikused üksiklasud): Pööra pöördkang üles.

Vajuta turvakang tööpinna vastu ja hoi a seal ning järjestikuseks naelutamiseks vajuta korduvalt päästikule.

Kaksiklask (pumplaskmine): Pööra pöördkang alla.

1. Päästiklaskmine:

Aseta püstoli ots vastu tööpinna ja vajuta kuni turvakang on kokku vajutatud. Seejärel vajuta laskmiseks päästikule. Selle meetodiga saavutatakse kinnituselementide täpsem paigutus. Turvakangi võib seada nupu abil allapoole, et vältida kahe naela üheaegset laskmist.

2. Kaksiklask:

Aseta püstoli ots vastu tööpinna ja vajuta kuni turvakang on kokku vajutatud. Seejärel vajuta laskmiseks päästikule. Püstoli tagasilöögi tõttu surutakse turvakang uuesti sisse ja see põhjustab topeltlasu. Püstol laseb siis kaks naela järjest või laseb ühe naela, millele järgneb tühilask.

Teine võimalus on vajutada päästik sisse ja siis vajutada korduvalt turvakang vastu tööpinna. Toimub korduv naelte laskmine. Turvakangi igakordsel vajutamisel lastakse üks nael.

Selle meetodiga ei saavutata naelutamise suurt täpsust, kuid tõuseb töö kiirus.

1. Vabrikuseadistuses püstol laseb järjestikuseid üksiklaske.

2. Enne laskerežiimi muutmist loe kasutusjuhendit. Püstoli ebaõige kasutamine võib põhjustada tõsiseid inimvigastusi.

3. Tootja ei vastuta mis tahes vigastuste või kahjude eest, mis on põhjustatud tööriista ebaõigest kasutamisest.

ETTEVAATUST: Eemalda sõrm päästikult, kui sa ei lase naelu. Ära kunagi kanna püstolit, sõrm päästikul – püstol laseb siis turvakangile vajutamisel.

Hoia püstol alati suunatuna ohutus suunas.

Ära lase naelu liiga kõvasse materjali, liiga suure kaldenurga all või liiga lähedal materjali servale. Nael võib siis rikošetiga lennates põhjustada inimvigastusi.

Lahuta püstol suruõhutoitest enne hooldust, puhastamist, ummistunud naelte eemaldamist, töökohalt lahkumist, püstoli viimist uuele töökohale või püstoli üleandmist teisele isikule.

Puhasta püstolit ja vaata püstol üle iga päev. Kontrolli hoolikalt, kas päästik ja turvamehhanism töötavad korralikult. Ära kasuta püstolit, kui selle päästik või turvamehhanism ei ole töökorras, püstolist lekib õhku või püstol vajab muud remonti.

Naelutussügavuse reguleerimine

Naelutussügavuse määrab regulaatori A asend (joonis 5). Naelutussügavus on vabrikus reguleeritud maksimaalseks. Vabasta kruvi B (joonis 5), lükka regulaator soovitud asendisse ja keera kruvi kinni (turvakangi A (joonis 5) nihutamine üles suurendab naelutussügavust, turvakangi A nihutamine alla vähendab naelutussügavust). Pärast reguleerimist tee proovilask ja kontrolli naelutussügavust. SOOVITUD TULEMUSE SAAVUTAMISEKS KORDA VAJADUSEL NEID TEGEVUSI Suruõhu vajalik rõhk sõltub püstoli seadistusest ja see tuleks reguleerida võimalikult madalaks eeldusel, et sellega saab veel normaalselt tööd teha. Vajalikust suurem rõhk võib põhjustada püstoli enneaegset kulumist ja/või purunemist.

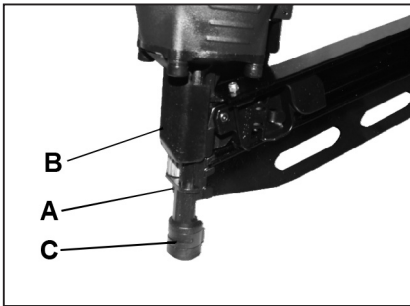

Joonis 5

Ummistuse kõrvaldamine

1. **ETTEVAATUST:** Lahuta püstol suruõhutoitest.

2. Võta püstolist kõik naelad välja.

A. Tõmba etteandekäpp lõpuni taha, et see lukustuks (vt joonis 6).

B. Tõmba naelad taha ja eemalda kassetist (vt joonis 7).

3. Võta kõver nael otsakust tagantpoolt välja teravaotsaliste tangidega või lapikkruvitsaga (vt joonis 8). Kaua naela ei ole võimalik sel moel kätte saada, siis võib olla vaja kassett lahti võtta nii:

- 1) Keera välja kaks kruvi A (joonis 8), (teine teisel pool püstolit).
- 2) Keera lahti kaks mutrit B (joonis 9).
- 3) Tõmba kassett taha, otsakust välja.
- 4) Pärast kõvera naela väljavõtmist pane püstol vastupidises järjekorras jälle kokku.

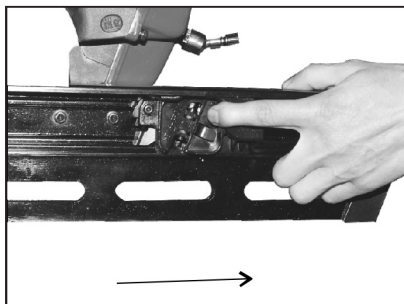
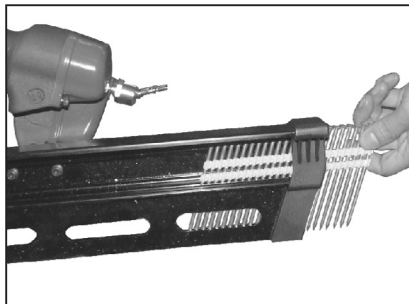
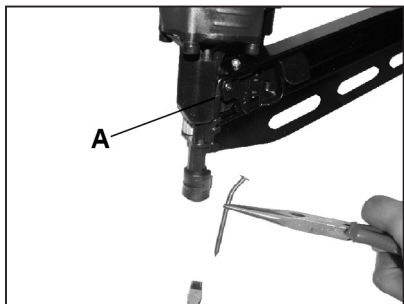
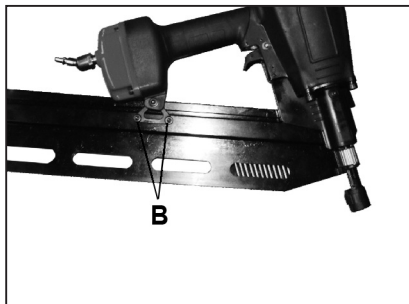
**Joonis 6****Joonis 7****Joonis 8****Joonis 9**

Korrapärane hooldus

1. Parima tulemise saavutamiseks on vajalik korrapärane, kuid mitte liiga rohke õlitamine. Siseosade määrimiseks juhitakse õli püstolisse läbi õhu sisselaskeava. Soovitav on kasutada toitetorustikus automaatset õhuõlitajat, kuid õlitada võib ka käsitsi enne iga töö alustamist või pideva töö korral iga tunni järel. Mõnest tilgast õlist piisab. Liigne õli koguneb püstolisse ja pritsitakse naela laskmisel välja. Kasuta ainult pneumotööriistaõli. Ära kasuta pesuõli või õlilisandeid, sest need põhjustavad püstoli tihendite kiiret kulumist.
2. Õlita vähese õliga kõiki liikuvaid detaile ja telgi.
3. Suruõhusüsteemis olev vesi ja mustus põhjustavad suruõhutööriista kiiret kulumist. Parema töötulemise saavutamiseks ja püstoli eluea pikendamiseks kasuta suruõhusüsteemis filtrit ja õhuõlitajat. Filtril peab olema kasutatava seadme jaoks küllaldane läbilaskevõime. Hoolda filtrit vastavalt filtri kasutusjuhendile.
4. Hoida tööriist puhas parema töötulemise saavutamiseks ja ohutuse tagamiseks. Puhasta

vajaduse korral püstolit mittepõlevate puhastusvahenditega (Ettevaatust: Lahustid võivad rikkuda O-rõngad ja muud osad) – Ära kasta püstolit puhastusvedelikku.

Vigade kõrvaldamine

Lõpeta püstoli kasutamine kohe, kui ilmneb mõni alljärgnevatest probleemidest. Muidu võid sa põhjustada raskeid inimvigastusi. Kõik remonditööd ja osade vahetused tuleb läbi viia kvalifitseeritud isiku poolt või volitatud hoolduskeskuses.

Suomi

Käännös alkuperäisten ohjeiden

Sisältö

- Yhteenveto
- Tekniset tiedot
- Turvallisuutta koskevat varoitukset ja huomautukset
- Kokoonpano
- Koneen liittäminen paineilmajärjestelmään
- Kiinnittimien lataaminen
- Koneen käyttäminen
- Naulaussyvyyden säätäminen
- Tukoksen selvittäminen
- Säännöllinen kunnossapito
- Vianmääritys
- Räjätyskuva
- Varaosaluettelo

Lue ohjeet kokonaan ennen koneen käyttämistä

Yhteenveto

Lue käyttöohjeet huolellisesti ennen laitteen käyttöä. Tutustu laitteen toimintoihin ja peruskäyttöön. Huolla laite ohjeiden mukaan, jotta se toimii aina moitteettomasti. Käyttöohjeet ja muut laitteen mukana toimitettu dokumentaatio on pidettävä aina laitteen lähellä.

Tekniset tiedot

Ominaisuus	Arvo	
	FN2190P	FN3490P
Minimityöpaine	5 bar	5 bar
Maksimityöpaine	8 bar	8 bar
Naulojen kokoalue	2"~3-9/16" / 50~90 mm	2"~3-9/16" / 50~90 mm
Kapasiteetti	65-75 pcs	75-95 pcs
Ilmansyöttö	1/4" NPT	1/4" NPT
Ilmankulutus	48 l/min	48 l/min
Koneen paino	3.8 kg	3.7 kg

Naulatyyppi

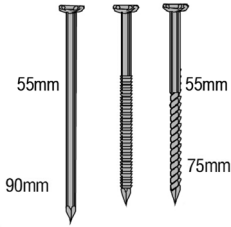

Sileä naula Kampanaula Kierrenaula
Läpimitta Ø2,87- Ø3,33
(10-12 Ga.)

Muovi lajittelu

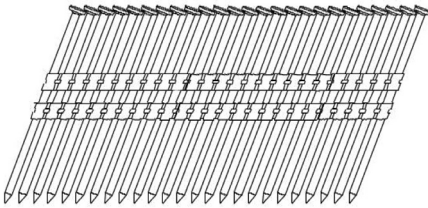

Runkonaula FN2190P 21° D-kanta
(Muovi lajittelu)

Paperisidonta

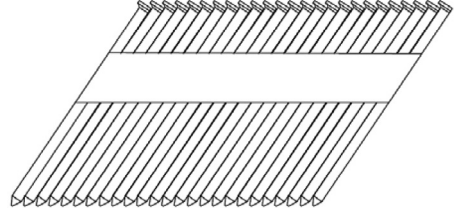

Runkonaula FN3490P 34° D-kanta
(paperisidontu)

Turvallisuutta koskevat varoitukset ja huomautukset

1. Pidä työalue siistinä. Epäjärjestys lisää tapaturmariskiä.
2. Älä päästä lapsia työalueelle. Älä anna lasten käsitellä konetta.
3. Älä käytä laitetta, mikäli olet alkoholin tai lääkkeiden vaikutuksen alainen. Lue käyttämiesi lääkkeiden tuoteselosteet ja arvioi, vaikuttavatko lääkkeet harkinta- tai toimintakyökyysi. Mikäli et ole varma, älä yritä käyttää konetta.
4. Käytä suojalaseja. Suojalaseilla on oltava CE-hyväksyntä. Suojalasien tulee suojata edestä ja sivuilta tulevilta kappaleilta. Suojalaseja tulee käyttää koneen lataamisen, käyttämisen, tyhjentämisen ja huoltamisen aikana.
5. Käytä kuulonsuojaimia. Työalueen melutaso voi nousta kuuloa vahingoittavalle tasolle.
6. Tätä konetta ei saa koskaan käyttää hapen kanssa reagoivilla, pullotetuilla tai korkeapaineaasuuilla. Kone voi räjähtää ja aiheuttaa vakavia vammoja.
7. Pukeudu turvallisesti. Suosittelemme suojakäsineiden ja luistamattomien jalkineiden tai turvakenkien käyttämistä koneen käyttämisen aikana. Älä käytä väljiä vaatteita tai koruja. Ne voivat takertua liikkuviin osiin. Myös pitkät hiukset on suojattava, jotta ne eivät pääse takertumaan koneen osiin.
8. Älä naulaa kovia materiaaleja. Älä yritä naulata kovaa tai haurasta materiaalia, kuten betonia, terästä tai tiiltä.
9. Varmista, että työasentosi on vakaa ja pitävä niin, ettet voi horjautua työskentelyn aikana.
10. Koneen tarkastaminen: Tarkasta huolellisesti, ettei koneessa ole vaurioituneita osia.
11. Varaosat ja tarvikkeet: Vaihda osat aina vain samanlaisiin varaosiin tai tarvikkeisiin.

Saatavana on sekä tarvikkeita että varaosia tälle koneelle.

12. Pysy koko ajan tarkkaavaisena. Katso, mitä olet tekemässä. Käytä tervettä järkeä. Älä käytä konetta, mikäli olet väsynyt.

13. Koneen säilyttäminen: Kone on säilytettävä puhdistettuna ja kokonaan koottuna kuivassa paikassa, jossa se ei pääse ruostumaan. Säilytä kone lasten ulottumattomissa.

14. Ulkojatkajohdot: Jos konetta käytetään kompressorin avulla ulkotiloissa, johtokelan ja kaapelin on oltava aina ulkokäyttöön tarkoitettu. Katso kompressorin vaatima kaapelikoko valmistajan toimittamasta käyttöoppaasta.

15. Asenna ilmaletku ja -liittimet huolellisesti. Varmista, että letkuun ei voi kompastua. Varmista, että kaikki liittimet ovat tiiviitä.

16. Älä koskaan suuntaa konetta itseesi tai muihin päin, mikäli siinä on nauloja.

17. Koneessa on käytettävä paineilimaliitintä, joka purkaa koneen paineen, kun liitin irrotetaan. Vääränlaisen liittimen käyttäminen voi jättää koneeseen painetta, jolloin naulain voi lauaeta paineilimaliitännän irtikytkemisen jälkeen.

18. Paineilman kytkeminen voi laukaista kiinnittimen. Tämän vuoksi lippaan on oltava tyhjä, kun paineilma kytketään.

19. Älä paina varmistinta tai liipaisinta koneen lataamisen aikana.

20. Tukoksen selvittäminen: Kytke kone irti paineilmalähteestä ja poista juuttuneet kiinnittimet.

21. Tässä koneessa on varmistin, jolla voidaan säätää naulassyvyvyyttä. Irrota kone paineilmalähteestä ennen säädön tekemistä. Säädä syvyys sen jälkeen sopivaksi mutteria kääntämällä.

VAROITUS Tässä käyttöoppaassa annetut varoitukset, huomautukset ja ohjeet eivät voi kattaa kaikki vaaratilanteita ja riskiolosuhteita. Tämän vuoksi käyttäjän on käytettävä tervettä järkeä ja toimittava aina varovaisesti.

Kokoonpano

Kone on koottu tehtaalla loppuun asti. Käyttäminen vaatii vain paineilman liittämisen ja tarvittavien tarvikkeiden asentamisen. Suositetut tarvikkeet ja liittimet näkyvät kuvassa 1. Varmista, että ilmaletkussa ei ole painetta, kun liität tai irrotat sen paineilmasyötöstä.

Naulain/
Hakasnaulain

Pikaliitin

Öljysum

Suodatin

Ilmansyöttö

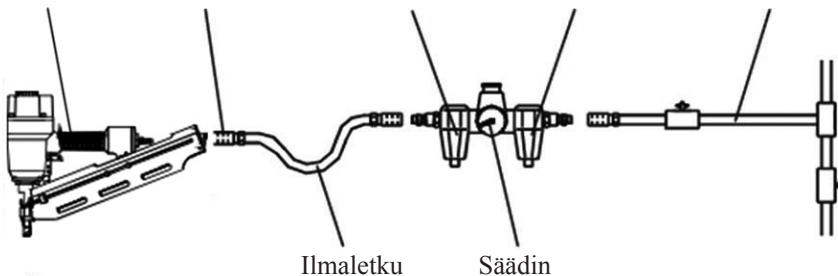

Kuva 1

Koneen liittäminen paineilmajärjestelmään

1. Liitä paineilmaletku koneen pikaliitimeen.
2. Tarkasta, että liitos on tiivis. Mikäli liitos vuotaa, keskeytä koneen käyttäminen heti ja anna asiantuntevan henkilön tarkastaa järjestelmä.
3. Varmista vähintään kaksi kertaa päivässä, että painemittari toimii oikein.

Kiinnittimien lataaminen

1. Vedä syötin kokonaan taakse, kunnes se lukittuu (ks. kuva 2).

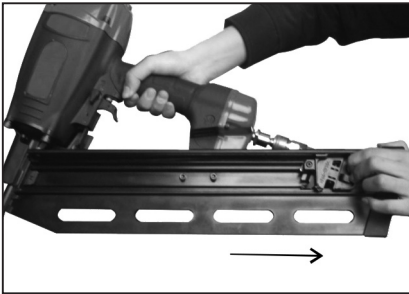

Kuva 2

2. Käännä naulanauha kärjet alaspäin (ks. kuva 3) ja pudota se lippaaseen.
3. Työnnä nailat makasiiniin eteenpäin. Makasiiniin mahtuu 60 nailaa.
4. Vedä ensin syötin taaksepäin ja paina sen jälkeen lukitsinta niin, että syötin vapautuu ja liukuu naulanauhan perään (ks. kuva 4).



Kuva 3

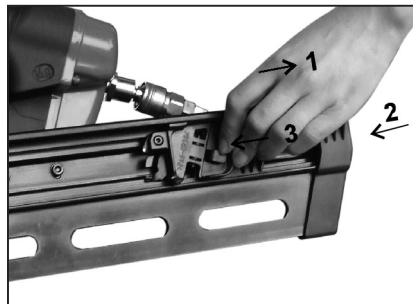

Kuva 4

Koneen käyttäminen

Lataa hakaset kohdassa Hakasten lataaminen kuvattujen työvaiheiden mukaan.

Koneella voi naulata kahdella tavalla:

Joko yksinkertaista (yksittäinen toistuva laukaisu) tai kaksinkertaista (kaksoislaukaisu)

laukaisua käyttämällä.

Yksinkertainen laukaisu (yksittäinen toistuva laukaisu): Käännä valitsinvipu niin, että sen pää osoittaa ylös.

Voit laukaista nauvoja peräjälkeen painamalla varmistimen työkappaleeseen ja laukaisemalla liipaisimen toistuvasti.

Kaksinkertainen laukaisu (kaksoislaukaisu): Käännä valitsinvipu niin, että sen pää osoittaa alas.

1. Yksinkertainen laukaisu:

Aseta koneen kärki työpinnalle, paina konetta kevyesti pintaa vasten kunnes varmistin painuu sisään, ja laukaise hakaset liipaisinta painamalla. Tämä menetelmä on tarkin tapa hakasten kiinnittämiseen. Menetelmässä voidaan säätää varmistinta niin, ettei kone laukaise kahta naulaa kerralla.

2. Kaksinkertainen laukaisu:

Naulaamisen voi tehdä myös seuraavasti: aseta ohjain työpinnalle, paina koneta kevyesti pintaa vasten kunnes varmistin painuu sisään ja paina liipaisinta. Naulain hyödyntää kimmovoimaa ja varmistin painuu uudelleen sisään, jolloin naulain suorittaa kaksoislaukaisun. Kone laukaisee joko kaksi naulaa tai yhden naulan ja yhden tyhjän syötön.

Naulainta voi käyttää myös varmistimen painalluksella, kun liipaisinta pidetään painettuna. Kiinnittimiä voi laukaista toistuvasti. Kone laukaisee yhden naulan jokaisella varmistimen painalluksella.

Menetelmä on yksinkertaista laukaisua epätarkempi, mutta paljon tehokkaampi.

1. Koneen alkuperäinen oletusasetus on yksinkertainen laukaisu.

2. Lue koneen käyttöopas huolellisesti ennen laukaisutavan muuttamista. Virheellinen käyttö voi johtaa vakaviin vahinkoihin.

3. Valmistaja ei vastaa henkilö- tai materiaalivahingoista, joiden syynä on koneen käyttäminen virheellisellä tavalla.

VAROITUS! Älä pidä sormeja liipaisimella, kun et ole laukaisemassa naulaa. Älä koskaan kanna konetta sormi liipaisimella: kone laukaisee naulan, mikäli varmistin painuu alas.

Pidä huolta, että kone osoittaa aina turvalliseen suuntaan.

Älä koskaan yritä kiinnittää hakasta liian kovaan materiaaliin, liian jyrkässä kulmassa tai liian lähelle työkappaleen reunaa. Kiinnitin voi kimmota työkappaleesta ja aiheuttaa henkilövahinkoja.

Kytke kone irti paineilmalähteestä ennen kunnossapitoa, juuttuneen kiinnittimen poistamista, työalueelta poistamista, koneen siirtämistä toiseen työpisteeseen tai koneen ojentamista toiselle henkilölle.

Puhdista ja tarkasta kone päivittäin. Tarkasta liipaisimen ja turvamekanismin toiminta huolellisesti. Älä käytä konetta, elleivät sekä liipaisin että turvamekanismi toimi moitteettomasti tai mikäli koneessa on ilmavuo tai jokin muu vika.

Naulaussyvyyden säätäminen

Naulaussyvyyttä säätää syvyydensäädin (A) kuva 5. Se on tehtaalla asetettu

maksimisyvyyteen. Avaa ruuvi (B), kuva 5, käännä säädin sopivaan asentoon ja kiristä ruuvi (varmistimen (A), kuva 5 siirtäminen ylöspäin lisää naulaussyvyttä, alaspäin siirtäminen vähentää sitä). Tee koenaulaus ja tarkasta syvyys. TOISTA TARVITTAESSA, KUNNES TULOS ON HALUAMASI. Työkalun käyttämä ilmamäärä säädetään sopivaksi: valitse mahdollisimman pieni asetus, jolla kone suoriutuu työstä hyvin. Liian suuri paine kuluttaa konetta turhaan ja saattaa jopa vahingoittaa sitä.

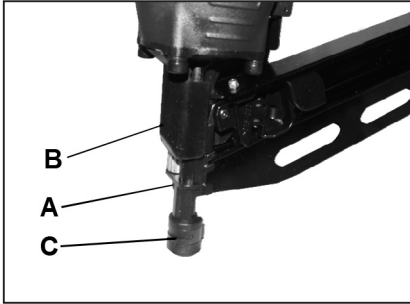

Kuva 5

Tukoksen selvittäminen

1. **VAROITUS:** Irrota kone paineilmajärjestelmästä.
2. Ota kaikki kiinnittimet pois naulaimesta.
 - A. Vedä syötin kokonaan taakse, kunnes se lukittuu (ks. kuva 6).
 - B. Työnnä kiinnittimet taaksepäin ja ota ne pois lippaasta (ks. kuva 7).
3. Poista taipunut kiinnitin kärkikappaleen takaa (ks. kuva 8) kärkipihtien ja/tai litten ruuvitaltan avulla. Jos kiinnitin ei irtoa edellä kuvatulla tavalla, makasiiniin voi joutua irrottamaan:
 - 1) Avaa kaksi ruuvia (A) kuva 8 (yksi koneen molemmilla puolilla).
 - 2) Avaa kaksi ruuvia (B) kuva 9.
 - 3) Työnnä lipas taaksepäin, irti kärkikappaleesta.
 - 4) Kun taipunut kiinnitin on poistettu, osat asennetaan takaisin päinvastaisessa järjestyksessä.

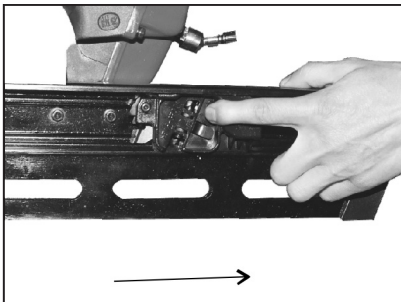

Kuva 6

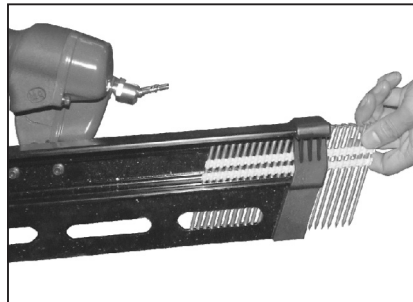

Kuva 7

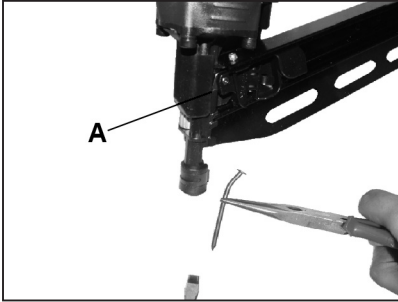
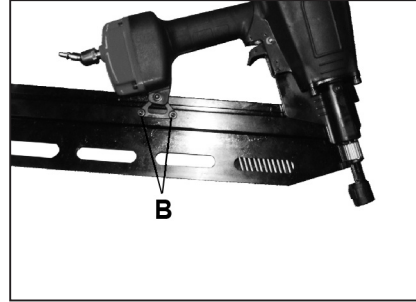
**Kuva 8****Kuva 9**

Säännöllinen kunnossapito

1. Kone vaatii jatkuvaa, mutta ei liiallista, voitelua. Paineilmaliitännään lisätty öljy voitelee koneen sisällä olevat osat. Suosittelemme automaattista sumuvoitelijaa, mutta öljyä voi lisätä myös käsin joko ennen jokaista tehtävää tai jatkuvassa käytössä noin tunnin välein. Öljyä tarvitaan vain muutama tippa kerrallaan. Liika öljy kertyy koneen sisälle ja pääsee ilmaan poistojakson aikana. Käytä vain paineilmatyökaluille tarkoitettua öljyä. Älä käytä öljyä, jossa puhdistus- tai lisäaineita, sillä ne nopeuttavat koneen tiivisteiden kulumista.
2. Lisää hieman öljyä koneen kaikkiin liikkuviin pintoihin ja akseleihin.
3. Paineilman sisältämä lika ja vesi ovat yleisin syy paineilmatyökalujen kulumiseen. Siksi kannattaakin käyttää suodatinta/sumuvoitelijaa, jotta kone toimisi mahdollisimman tehokkaasti mahdollisimman pitkään. Suodattimen virtauskapasiteetin on oltava tehtävään sopiva. Noudata suodattimenvalmistajan antamia kunnossapito-ohjeita.
4. Pidä kone puhtaana, jotta se toimii tehokkaasti ja turvallisesti. Käytä (syttymättömiä) puhdistusaineita vain tarvittaessa (Huomautus: tällaiset aineet voivat vahingoittaa O-rengasta ja koneen muita osia) – Älä käytä nestettä liikaa.

Vianmääritys

Keskeytä koneen käyttö välittömästi, jos havaitset jonkin seuraavista ongelmista. Vakavien henkilövahinkojen vaara. Kaikki korjaukset ja osien vaihtamiset on annettava aina ammattitaitoisen henkilön tai valtuutetun huoltoliikkeen tehtäväksi.

English

Original instructions

Contents

Summary
Specifications
Safety warnings & cautions
Setting
Connecting the tool to an air supply
Loading The fasteners
Using the tool
Adjusting the nailing depth
Jam clearing
Regular maintenance
Trouble shooting
Exploded view drawing
Parts list

Read all instructions before operating the tool

Summary

Read the operating instructions carefully before using this device. Familiarise yourself with its functions and basic operation. Service the device as per the instructions to ensure that it always functions properly. The operating instructions and the accompanying documentation must be kept in the vicinity of the device.

Specifications

Characteristic	Value	
	FN2190P	FN3490P
Minimum operating air pressure	5 Bar	5 Bar
Maximum operating air pressure	8 Bar	8 Bar
Fastener size range	2"~3-9/16" / 50~90 mm	2"~3-9/16" / 50~90 mm
Capacity	65-75 pcs	75-95 pcs
Air inlet	1/4" NPT	1/4" NPT
Air consumption	48 L/min	48 L/min
Tool weight	3.8 kg	3.7 kg

Fastener type

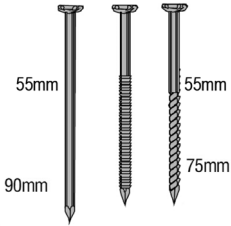

Smooth shank Ring shank Screw shank
Dia Ø2,87- Ø3,33 mm
(10-12 Ga.)

Plastic collation

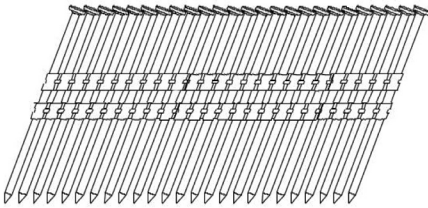

FN2190P driver 21°clipped D head framing nails (Plastic collation)

Paper collation

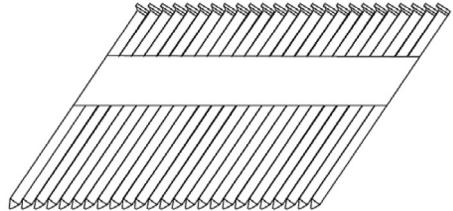

FN3490P driver 34°clipped D head framing nails (Paper collation)

Safety warnings& cautions

1. Keep working area clean. Cluttered areas invite injuries.
2. Don't allow children keep at the working area. Don't let them handle the tool.
3. Do not operate this tool if under the influence of alcohol or drugs. Read warning label on prescriptions to determine if your judgment or reflexes are impaired while taking drugs. If there is any doubt, do not attempt to operate.
4. Use safety glasses. Safety glasses should conform to CE specifications. Before operating, wear safety glasses against flying debris from the front and side. Safety glasses should be worn when loading, operating, unloading or servicing this tool.
5. Use ear protection. The working area may be exposed to high noise levels that can lead to hearing damaged.
6. Never use oxygen combustible gases, bottled gases or high pressure compressed gas as a power source for this tool. The tool may explode and cause serious injury.
7. Dress safely. Protective gloves and nonskid footwear or safety shoes are recommended when working with and operating this tool. Don't wear loose clothing or jewelry. They can get caught in moving parts. Also, wear a protective hair covering to prevent long hair from getting caught in the tool.
8. Don't fire to hard materials. Do not attempt to shoot toward hard or brittle material such as concrete, steel or tile.
9. When operating tool, keep the proper footing and balance to avoid damaged resulting from losing balance.

10. Check damaged parts. Before using tool, carefully check if there is any part damaged.
11. Replace parts and accessories. Only allow use same replacement parts while servicing. Approved accessories and replacement parts are available.
12. Keep alert. Watch what you are doing. Use common sense. Do not operate any tool when you are tired.
13. Store the tool. When not in use, tool should be cleaned, fully assembled and then, stored in a dry location to reduce rust. For safety, keep out of reach of children.
14. Outdoors extension cords. When air compressor is used outdoors, use only rounded jackets extensions cords intended for outside use. See manufacturer's manual for the AWG required for the compressor's amperage draw.
15. Pay attention to air hose and their connections. Don't trip over hoses. Make sure all connections are tight.
16. After loading the fasteners, never point the tool at yourself or bystanders.
17. Use the correct air connector the connector on the tool must not hold pressure when the air supply is disconnected. If the wrong fitting is used, the tool can be charged with air after being disconnected and still be able to drive a fastener.
18. When connecting the air the tool can possibly fire the fasteners. Therefore, remove all the fasteners before connecting to the air.
19. Do not depress the safe bracket and the trigger when loading.
20. If the fasteners are jammed. Disconnect the tool from the air and remove the jammed fasteners out.
21. This tool is equipped with the safe bracket that can adjust the depth of the driver when adjusting the depth of the driver, first disconnect the tool from the air and rotate nut by thumb to satisfactory position.

WARNING: The warning, caution, and instructions explained in this instruction manual cannot cover all possible conditions and situations that may occur. It must be understood by the operator that Common sense and caution are factors which cannot be built into this product, but must be supplied by the operator.

Setting

Your air tool is fully assembly when you receive it. Before using it, attach the air line and desired air system accessories. See Figure 1 for the recommended accessories and connection order. Be sure the air hose is depressurized when installing or removing adapters to the air line.

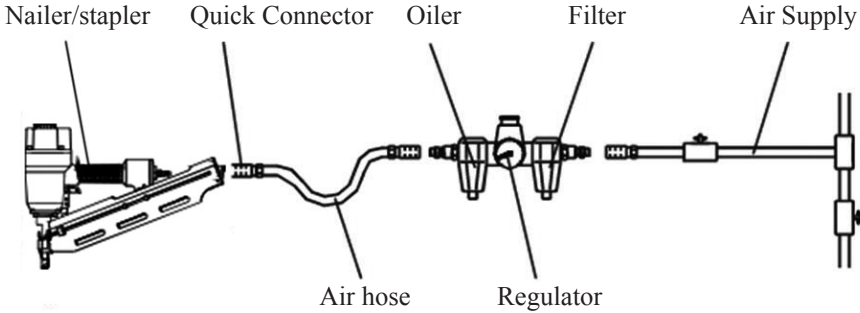

Figure 1

Connecting the tool to an air supply

1. Snap the air hose onto the quick connector.
2. Check for air leakage. If leakage is noted, stop using the tool immediately and performed by qualified repair personnel.
3. Be sure the air pressure gauge is operating properly and check it at least twice a day.

Loading The fasteners

1. Pull feeder shoe all the way to the rear, until it latches (see Fig. 2).

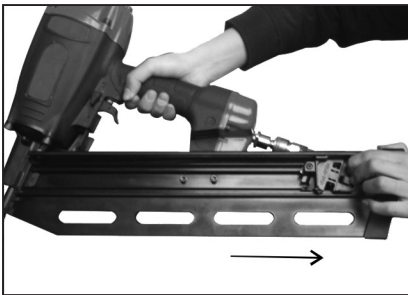

Figure 2

2. Orient a strip of nails with points down (see Fig. 3), and drop into the magazine.
3. Slide the nails forward in the magazine. The magazine will hold 60 nails.
4. Firstly pull the feeder shoe backward, and then press the lock so that the Feeder shoe takes off the lock to slide forward against nails (see Fig. 4).



Figure 3

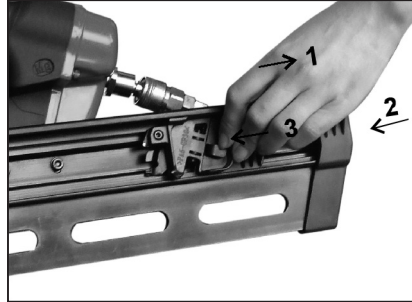

Figure 4

Using the tool

Complete all steps of Loading the fasteners before using the tool.

This tool can be fired in two different ways:

This tool can be fired using either trigger fire (single sequential) or dual-action (bump fire).

Trigger firing (single sequential): Turn the rotating shaft so the tail of the rotating shaft is up.

When safety bracket is pressed against the work place, push the trigger repeatedly, and the nails can be shot continuously.

Dual-action (bump fire): Turn the rotating shaft so the tail of rotating shaft is down.

1. Trigger firing:

Put the nose on the working surface, lightly push the tool toward the working surface until the safety bracket is depressed, and then depress the trigger to drive the fasteners. This “trigger fire” method provides the most accurate fastener placement. In this method, the safety bracket can be adjusted downwards with knob to avoid striking two nails at one time.

2. Duo-action firing:

One method is to put the drive guide on the working surface, lightly push the tool toward the working surface until the safety bracket is depressed, then depress the trigger assembly to drive the fasteners. Due to the rebounding of the nailer, the safety bracket will be depressed again, causing a double hit. The tool will then fire two nails in the same time or one fire, one blank.

Another method is to depress the trigger assembly, then, repeatedly impact the safety bracket. The tool can repeatedly drive the fasteners. The tool will drive one fastener when the safety bracket is impacted one time.

This method is working in the non-accurate position so using this method will increase work efficiency.

1. Original factory setting is single sequential trigger mode.

2. Read and understand operating manual before changing the trigger mode. Improper use may result in serious injury.

3. Manufacturer assumes no responsibility for any injuries and loss caused by any improper use of this tool.

CAUTION: Remove finger from trigger when not driving fasteners. Never carry tool with finger on trigger: tool will fire a fastener if safety is bumped.

Keep tool pointed in a safe direction at all times.

Never attempt to drive a fastener into material that is too hard, or at too steep an angle, or near the edge of the workpiece. The fastener can ricochet causing personal injury.

Disconnect tool from air supply before performing maintenance, clearing a jammed fastener, leaving working area, moving tool to another location, or handing the tool to another person.

Clean and inspect tool daily. Carefully check for proper operation of trigger and safety mechanism. Do not use the tool unless both the trigger and the safety mechanism are functional, or if the tool is leaking air or needs any other repair.

Adjusting the nailing depth

The depth to which a fastener is driven is controlled by the depth adjustment (A) Fig. 5. The depth of drive is adjusted to a maximum setting by factory. Loosen screw (B) Fig. 5, slide adjustment to desired position and retighten locking screw (sliding the safe bracket (A) Fig. 5 upward increases the depth of drive, sliding the safe bracket (A) down decreases the depth of drive). Fire another fastener and check depth. REPEAT AS NECESSARY TO ACHIEVE DESIRED RESULTS. The amount of air pressure required will vary depending on the size of the setting to determine the lowest setting that will consistently perform the job at hand. Air pressure in excess of that required can cause premature wear and/or damage to the tool.

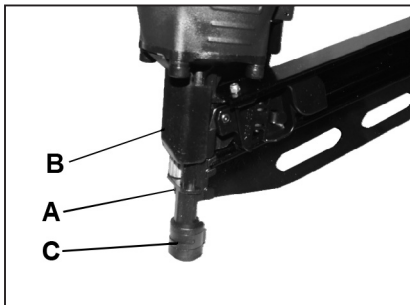

Figure 5

Jam clearing

1. **CAUTION:** Disconnect tool from air supply.
2. Remove any remaining fasteners from the nailer.
 - A. Pull feeder shoe all the way to the rear, until it latches (see Fig. 6).
 - B. Slide fasteners to the rear, and remove fasteners from magazine (see Fig. 7).
3. Use a pair of needle nose pliers and/or a flat screwdriver to remove bent fastener from back of nosepiece (see Fig. 8). If fastener cannot be removed as described, it may be

necessary to disassemble the magazine as follows:

- 1) Remove two screws (A) Fig. 8, (one each side of tool).
- 2) Remove two nuts (B) Fig. 9.
- 3) Slide magazine back, off the nosepiece.
- 4) After clearing bent fastener, reassemble in reverse order.

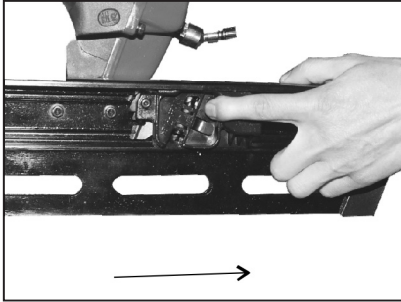

Figure 6

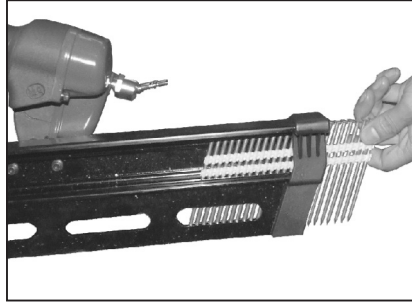

Figure 7

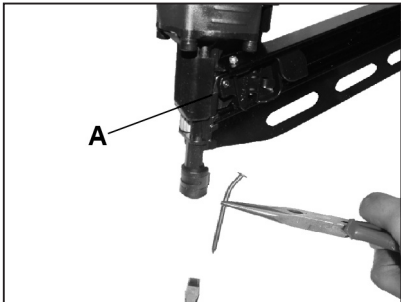

Figure 8

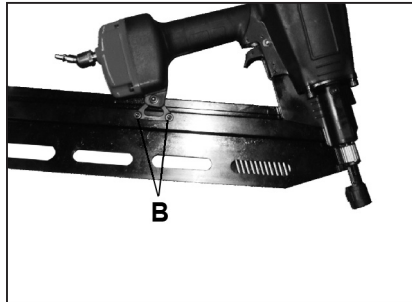

Figure 9

Regular maintenance

1. Frequent, but not excessive, lubrication is required for best performance. Oil added through the airline connection will lubricate internal parts. An automatic airline oiler is recommended but oil may be added manually before every operation or after about 1 hour of continuous use. Only a few drops of oil at a time are necessary. Too much oil will collect inside the tool and be blown out during the exhaust cycle. Only use pneumatic tool oil. Do not use detergent oil or additives, as these lubricants will cause accelerated wear to the seal in the tool.
2. Use a small amount of oil on all moving surface and pivots.
3. Dirt and water in the air supply are major causes of pneumatic tool wear. Use a filter/oiler for better performance and longer life. The filter must have adequate flow capacity for the specific application. Consult the manufacturer's instructions for proper maintenance of you filter.

4. Keep tools clean for better and safer performance. Use nonflammable cleaning solutions (Caution: Such solutions may damaged O-ring and other tool parts) only if necessary- Do not soak.

Trouble shooting

Stop using the tool immediately if any of the following problems occur. Serious personal injury could occur. Any repairs or replacements must be done by a qualified person or an authorized service center only.

Latviski

Oriģinālo instrukciju tulkojums

Saturs

Kopsavilkums
Tehniskie dati
Brīdinājumi par drošību un piesardzības pasākumi
Iestatīšana
Instrumenta pievienošana gaisa padeves avotam
Stiprinājumu ievietošana
Instrumenta izmantošana
Naglošanas dziļuma regulēšana
Nosprostošanas novēršana
Regulārā apkope
Problēmu novēršana
Klaidskats
Daļu saraksts

Izlasiet visus norādījumus pirms instrumenta lietošanas

Kopsavilkums

Uzmanīgi izlasiet lietošanas norādījumus, pirms izmantot šo ierīci. Iepazīstieties ar tā funkcijām un pamata darbībām. Veiciet ierīces apkopi saskaņā ar norādījumiem, lai nodrošinātu, ka tā vienmēr darbojas pareizi. Lietošanas norādījumi un pievienotie dokumenti ir jāglabā ierīces tuvumā.

Tehniskie dati

Raksturlielums	Vērtība	
	FN2190P	FN3490P
Minimālais gaisa darba spiediens	5 bāri	5 bāri
Maksimālais gaisa darba spiediens	8 bāri	8 bāri
Stiprinājumu izmēra diapazons	2"~3-9/16" / 50~90 mm	2"~3-9/16" / 50~90 mm
Ietilpība	65-75 pcs	75-95 pcs
Gaisa ievade	1/4 collas NPT	1/4 collas NPT
Gaisa patēriņš	48 l/min	48 l/min
Instrumenta svars	3,8 kg	3,7 kg

Stiprinājumu veids

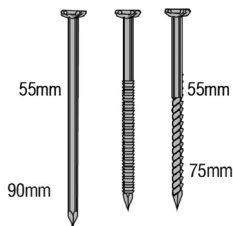

Gluds kāts Gredzenveida kāts Skrūves kāts
 Diametrs: Ø2,87- Ø3,33
 10 – 12 kalibrs

Plastmasas salīdzināšana

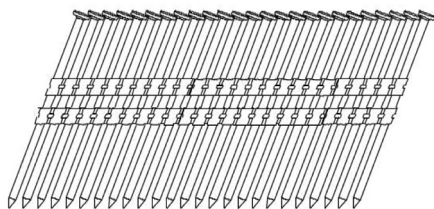

Pistolei FN2190P paredzētas 21° nošķeltas
 D veida galvas celtniecības naglas
 (Plastmasas salīdzināšana)

Papīra aptvere

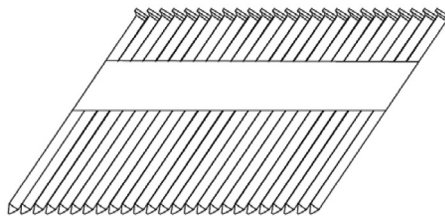

Pistolei FN3490P paredzētas 34° nošķeltas
 D veida galvas celtniecības naglas
 (papīra aptvere)

Brīdinājumi par drošību un piesardzības pasākumi

1. Uzturiet darba zonu tīru. Nesakārtotās zonās ir paaugstināts traumu risks.
2. Neļaujiet bērniem atrasties darba zonā. Neļaujiet viņiem rīkoties ar šo instrumentu.
3. Nelietojiet šo instrumentu, esot alkohola reibumā vai lietojot zāles. Izlasiet brīdinājuma marķējumu uz receptes, lai noteiktu, vai zāļu lietošanas laikā nav traucēta jūsu spriestspēja vai refleksi. Šaubu gadījumā nelietojiet instrumentu.
4. Izmantojiet aizsargbrilles. Aizsargbrillēm ir jāatbilst CE specifikācijām. Pirms uzsākat instrumenta lietošanu, izmantojiet aizsargbrilles aizsardzībai pret lidojošiem netīrumiem no priekšpuses un sāniem. Aizsargbrilles jāizmanto, ievietojot instrumentā un izņemot no tā stiprinājumus, kā arī instrumenta lietošanas un apkopes laikā.
5. Izmantojiet dzirdes aizsardzību. Darba zonā var būt augsts trokšņu līmenis, kas var izraisīt dzirdes bojājumus.
6. Nekādā gadījumā nedarbiniet instrumentu, izmantojot skābekli, deggāzes, balonu gāzes vai augstā spiedienā uzglabātu saspiestu gāzi. Instruments var uzsprāgt un radīt nopietnas traumas.
7. Izmantojiet drošu apģērbu. Strādājot ar šo instrumentu un lietojot to, ieteicams izmantot aizsargcimdus un neslīdošus apavus vai aizsargapavus. Nedrīkst valkāt vaļīgu apģērbu vai rotaslietas. Tie var iekļerties kustīgajās detaļās. Turklāt lietojiet galvassegu, lai novērstu garu matu iekļūšanu instrumentā.
8. Neizmantojiet uz cietiem materiāliem. Nemēģiniet lietot stiprinājumus uz cieta vai traušla

materiāla, piemēram, betona, tērauda vai flīzēm.

9. Lietojot instrumentu, saglabājiet stabilu stāvokli un līdzsvaru, lai novērstu bojājumus, kas radušies līdzsvara zaudēšanas dēļ.

10. Pārbaudiet bojātas detaļas. Pirms izmantojat rīku, rūpīgi pārbaudiet, vai kāda daļa nav bojāta.

11. Veiciet daļu un piederumu nomaiņu. Apkopes laikā atļauts izmantot tikai tādas pašas rezerves daļas. Ir pieejami apstiprināti piederumi un rezerves daļas.

12. Saglabājiet piesardzību. Kontrolējiet savas darbības. Rīkojieties saprātīgi. Neizmantojiet instrumentu, ja esat noguris.

13. Uzglabājiet instrumentu. Kad instruments netiek lietots, ir jāveic tā tīrīšana, pilnīga montāža un glabāšana sausā vietā, lai novērstu rūsas veidošanos. Drošības apsvērumu dēļ uzglabājiet bērniem nepieejamā vietā.

14. Pagarinātāji darbam ārpus telpām. Ja gaisa kompresors tiek lietots ārpus telpām, izmantojiet tikai āra lietošanai paredzētus pagarinātājus ar noapaļotu apvalku. Informāciju par kompresora strāvas patēriņam nepieciešamo AWG vērtību skatiet ražotāja rokasgrāmatā.

15. Pievērsiet uzmanību gaisa padeves šļūtenēm un to savienojumiem. Uzmanieties, lai neaizķertos aiz šļūtenēm. Pārliedzinieties, vai visi savienojumi ir nostiprināti.

16. Pēc stiprinājumu ievietošanas nekad nevērsiet rīku pret sevi vai citām tuvumā esošām personām.

17. Izmantojiet pareizu gaisa padeves savienotāju; instrumenta savienotājs nedrīkst saglabāt spiedienu, kad gaisa padeve ir atvienota. Izmantojot nepareizu stiprinājumu, instrumentā var būt gaisa spiediens pēc atvienošanas un tas joprojām var būt spējīgs veikt stiprinājumu iedzīšanu.

18. Pievienojot gaisa padevi, instruments var veikt stiprinājumu iedzīšanu. Tādēļ izņemiet visus stiprinājumus pirms gaisa padeves pievienošanas.

19. Nespiediet drošības skavu un sprūdu, veicot ievietošanu.

20. Stiprinājumu iestrēgšanas gadījumā: atvienojiet instrumentu no gaisa padeves un izņemiet iestrēgušos stiprinājumus.

21. Šis instruments ir aprīkots ar drošības skavu, kura var pielāgot iedzīšanas mehānisma dziļumu; regulējot iedzīšanas mehānisma dziļumu, vispirms atvienojiet instrumentu no gaisa padeves un pagrieziet uzgriezni ar īkšķi nepieciešamajā stāvoklī.

BRĪDINĀJUMS. Šajā lietošanas rokasgrāmatā aprakstītie brīdinājumi, piesardzības pasākumi un norādījumi neaptver visus iespējamus gadījumus un situācijas, kas var rasties. Operatoram ir jāapzinās, ka saprātīga rīcība un piesardzība ir aspekti, kurus nevar iekļaut izstrādājumā, bet tie ir atkarīgi no operatora.

Iestatišana

Piegādes brīdī pneimatiskais gaisa instruments ir pilnībā komplektēts. Pirms tā lietošanas pievienojiet gaisa padeves līniju un nepieciešamos gaisa padeves sistēmas piederumus. Informāciju par ieteicamajiem piederumiem un pievienošanas secību skatiet 1. attēlā. Pārliecinieties, ka gaisa padeves šļūtenē nav spiediena, gaisa padeves līnijai uzstādot vai noņemot adapteri.

Naglu pistole/
skavotājs

Ātrais savienotājs

Eļļotājs

Filtrs

Gaisa padeve

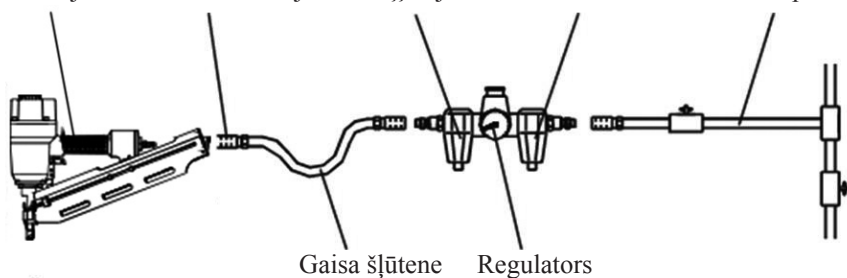

1. attēls

Instrumenta pievienošana gaisa padeves avotam

1. Pievienojiet gaisa padeves šļūteni ātrajam savienotājam.
2. Pārbaudiet, vai nav radusies gaisa noplūde. Ja konstatējat noplūdi, nekavējoties pārtrauciet instrumenta lietošanu un nododiet to kvalificētiem remonta speciālistiem apkalpes veikšanai.
3. Pārliecinieties, ka gaisa manometrs darbojas pareizi, un pārbaudiet tā rādījumu vismaz divas reizes dienā.

Stiprinājumu ievietošana

1. Pavelciet padeves platformu uz aizmuguri, līdz tā nofiksējas (sk. 2. att.).

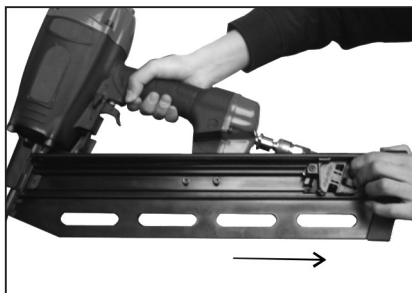

2. attēls

2. Vērsiet naglu lenti ar asajiem galiem uz leju (sk 3. att.) un ievietojiet magazīnā.
3. Bīdiet naglas uz priekšu magazīnā. Magazīnā var ievietot 60 naglas.
4. Vispirms pavelciet padeves platformu atpakaļ un pēc tam nospiediet fiksatoru, lai padeves platforma tiktu atbloķēta un pavirzītos uz priekšu naglu virzienā (sk. 4. att.).



3. attēls

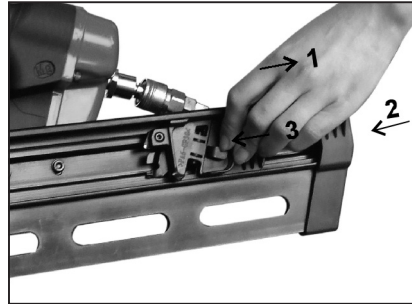

4. attēls

Instrumenta izmantošana

Pirms instrumenta izmantošanas izpildiet visas darbības sadaļā Stiprinājumu ievietošana.

Stiprinājumu iedzīšanu ar šo instrumentu var veikt divos dažādos veidos:

stiprinājumu iedzīšanu ar šo instrumentu var veikt, izmantojot sprūdu (vienkāršā secīgā darbība) vai divkāršo darbību (sprūda izmantošana ar atsitieni).

Sprūda izmantošana (vienkāršā secīgā darbība): pagrieziet rotējošo rokturi tā, lai tā pakalģals būtu vērsts augšup.

Kad drošības skava ir piespiesta darbavietai, atkārtoti nospiediet sprūdu, un naglošana tiks veikta nepārtraukti.

Divkārša darbība (sprūda izmantošana ar atsitieni): pagrieziet rotējošo rokturi tā, lai tā pakalģals būtu vērsts lejup.

1. Sprūda izmantošana

Novietojiet instrumenta priekšgalu uz darba virsmas, viegli piespiediet to darba virsmai, līdz tiek nospiesta drošības skava, un pēc tam nospiediet sprūdu, lai iedzītu stiprinājumus.

Šī “sprūda izmantošanas” metode nodrošina visprecīzāko stiprinājuma novietojumu.

Izmantojot šo metodi, drošības skavu var regulēt uz leju, izmantojot kloķi, lai novērstu vienlaicīgu divu naglu iedzīšanu.

2. Divkārša darbība

Viena metode ir novietot iedzīšanas vadotni uz darba virsmas, viegli piespiest to darba virsmai, līdz tiek nospiesta drošības skava, un pēc tam nospiež sprūdu, lai iedzītu stiprinājumus.

Naglu pistoles atsitiena dēļ drošības skava tiks nospiesta vēlreiz, izraisot divkāršu instrumenta darbību. Instruments vienlaicīgi iedzīs divas naglas, vai arī tiks iedzīta viena nagla un vienā aktivizēšanās reizē stiprinājums netiks iedzīts.

Otra metode ir nospiež sprūdu un pēc tam atkārtoti piespiest drošības skavu. Instruments var atkārtoti veikt stiprinājumu iedzīšanu. Instruments iedzīs vienu stiprinājumu, ja drošības

stiprinājums tiek nospiests vienu reizi.

Šī metode darbojas pozīcijā, kas nav precīza, līdz ar to šī metode palielina darba efektivitāti.

1. Sākotnējais rūpnīcas iestatījums ir vienkāršas secīgas sprūda izmantošanas režīms.

2. Izlasiet un izprotiet lietošanas rokasgrāmatu, pirms mainīt sprūda izmantošanas režīmu.

Nepareiza lietošana var izraisīt nopietnas traumas.

3. Ražotājs neuzņemas atbildību par jebkādiem savainojumiem vai zaudējumiem, kas radušies, nepareizi izmantojot šo rīku.

UZMANĪBU! Noņemiet pirkstu no sprūda, kad neveicat stiprinājumu iedzīšanu. Nekad nepārvietojiet instrumentu, turot pirkstu uz sprūda: instruments veiks stiprinājuma iedzīšanu, ja tiks piespiesta drošības skava.

Vienmēr turiet instrumentu pavērstu drošā virzienā.

Nekad nemēģiniet iedzīt stiprinājumu materiālā, kas ir pārāk ciets, vai pārāk slīpā leņķī, vai pārāk tuvu materiāla malai. Stiprinājums var atlēkt, radot traumas.

Atvienojiet instrumentu no gaisa padeves pirms apkopes veikšanas, iestrēguša stiprinājuma izņemšanas, darba zonas atstāšanas, instrumenta pārvietošanas uz citu vietu vai instrumenta nodošanas citai personai.

Notīriet un pārbaudiet instrumentu katru dienu. Rūpīgi pārbaudiet, vai sprūds un drošības mehānisms darbojas pareizi. Nelietojiet šo instrumentu, ja sprūds vai drošības mehānisms nav darba kārtībā vai ja instrumentam ir gaisa sūce vai ir nepieciešams kāds cits remonts.

Naglošanas dziļuma regulēšana

Stiprinājuma iedzīšanas dziļums tiek kontrolēts, izmantojot dziļuma regulatoru (A) (5. att.).

Ražotnē ir noregulēts maksimālais iedzīšanas dziļums. Atskrūvējiet skrūvi (B) (5. att.),

veiciet regulēšanu uz vēlamu pozīciju un pievelciet fiksācijas skrūvi (virzot drošības skavu (A) (5. att.) uz augšu, iedzīšanas dziļums tiek palielināts, virzot to (A) uz leju, iedzīšanas dziļums tiek samazināts).

Veiciet vēl vienu stiprinājuma iedzīšanu un pārbaudiet dziļumu.

ATKĀRTOJIET PĒC NEPIECIEŠAMĪBAS, LAI SASNIEGTU VĒLAMO REZULTĀTU.

Nepieciešamais gaisa spiediens mainās atkarībā no iestatījuma, lai noteiktu zemāko iestatījumu, kas nodrošinās vienmērīgu darba veikšanu. Gaisa spiediens, kas pārsniedz nepieciešamo, var izraisīt priekšlaicīgu nodilumu un/vai var radīt instrumenta bojājumus.

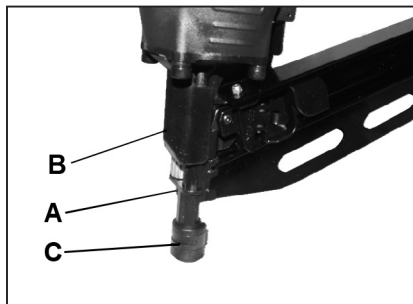

5. attēls

Nosprostojuma novēršana

1. **UZMANĪBU!** Atvienojiet instrumentu no gaisa padeves avota.
2. Izņemiet no naglu pistoles atlikušos stiprinājumus.
 - A. Pavelciet padeves platformu līdz galam uz aizmuguri, līdz tā nofiksējas (sk. 6. att.).
 - B. Bīdiet stiprinājumus uz aizmuguri un izņemiet tos no magazīnas (sk. 7. att.).
3. Izmantojiet asknaibles un/vai plakano skrūvgriezi, lai izņemtu saliektu stiprinājumu no priekšgala aizmugurējās daļas (sk. 8. att.). Ja stiprinājumu nevar izņemt, kā aprakstīts, var būt nepieciešams izjaukt magazīnu, kā norādīts tālāk.
 - 1) Izņemiet divas skrūves (A) (8. att.) (viena katrā instrumenta pusē).
 - 2) Noskrūvējiet divus uzgriežņus (B) (9. att.).
 - 3) Bīdiet magazīnu uz aizmuguri, nost no priekšgala.
 - 4) Pēc saliektā stiprinājuma izņemšanas veiciet montāžu pretējā secībā.

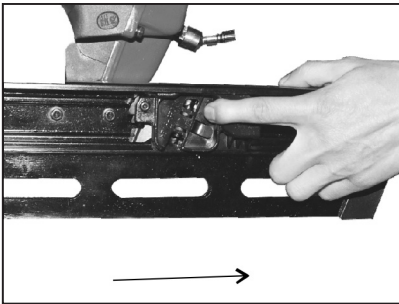

6. attēls

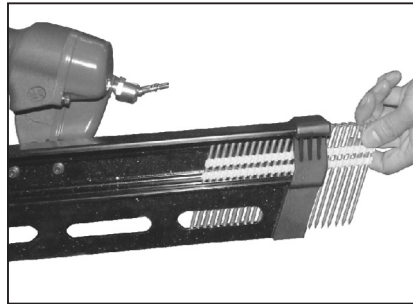

7. attēls

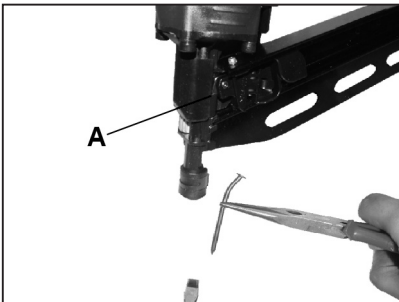

8. attēls

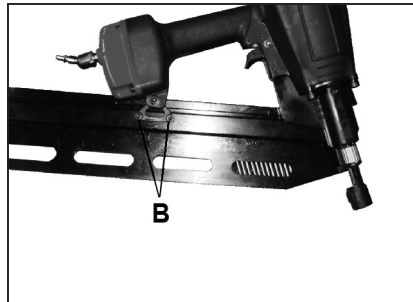

9. attēls

Regulārā apkope

1. Nepieciešama bieža, bet ne pārmērīga eļļošana, lai nodrošinātu labāko veiktspēju. Eļļa, kas tiek pievienota, izmantojot gaisa padeves līnijas savienojumu, veiks iekšējo daļu eļļošana. Ieteicams izmantot automātisko gaisa padeves līnijas eļļotāju, taču eļļu var pievienot manuāli pirms katras lietošanas vai pēc apmēram 1 stundu ilgas nepārtrauktas

izmantošanas. Vienlaikus nepieciešami tikai daži pilieni eļļas. Pārāk liels eļļas daudzums uzkrāsies instrumenta iekšpusē un tiks izpūsts ārā izplūdes cikla laikā. Izmantojiet tikai pneimatisko instrumentu eļļu. Nelietojiet eļļas ar šķīdinātājiem vai piedevām, jo šīs smērvielas izraisa paātrinātu instrumentā esošās blīves nolietošanos.

2. Lietojiet nedaudz eļļas visām kustīgajām virsmām un šarnīrsavienojumiem.

3. Netīrumi un ūdens gaisa padevē ir galvenie cēloņi pneimatisko instrumentu nodilumam. Izmantojiet filtru/eļļotāju, lai uzlabotu veiktspēju un pagarinātu kalpošanas laiku. Filtram jābūt pietiekamai plūsmas jaudai attiecīgajam lietojumam. Vērsieties pie ražotāja, lai saņemtu norādījumus par filtra pareizu apkopi.

4. Notīriet instrumentus labākai un drošākai darbībai. Lietojiet neuzliesmojošus tīrīšanas šķīdumus (Uzmanību! Šādi šķīdumi var sabojāt blīvgredzenu un citas instrumenta daļas.) tikai nepieciešamības gadījumā. Nemērcējiet.

Problēmu novēršana

Instrumenta lietošana jāpārtrauc nekavējoties, ja rodas kāda no tālāk norādītajām problēmām. Var rasties nopietnas traumas. Remontu vai daļu nomaiņu drīkst veikt tikai kvalificēta persona vai pilnvarots tehniskās apkopes centrs.

Lietuviškai

Vertimas originali instrukcija

Turinys

Santrauka

Techniniai duomenys

Saugos įspėjimai ir perspėjimai

Nustatymas

Įrankio prijungimas prie oro tiekimo sistemos

Tvirtinimo detalių įdėjimas

Įrankio naudojimas

Vinių kalimo gylio reguliavimas

Įstrigusių vinių šalinimas

Reguliari priežiūra

Trikčių diagnostika

Erdvinis vaizdas

Dalių sąrašas

Prieš eksploatuodami įrankį perskaitykite visas instrukcijas

Santrauka

Prieš naudodami šį įrenginį atidžiai perskaitykite eksploatavimo instrukcijas. Susipažinkite su jo funkcijomis ir pagrindine eksploatacija. Norėdami, kad įrenginys visada veiktų tinkamai, jo priežiūros darbus atlikite, kaip nurodyta instrukcijose. Prie įrenginio reikia laikyti eksploatavimo instrukcijas ir pridedamus dokumentus.

Techniniai duomenys

Charakteristika	Vertė	
	FN2190P	FN3490P
Minimalus darbinis oro slėgis	5 bar	5 bar
Maksimalus darbinis oro slėgis	8 bar	8 bar
Tvirtinimo detalių dydžių diapazonas	2"~3-9/16" / 50~90 mm	2"~3-9/16" / 50~90 mm
Talpa	65-75 pcs	75-95 pcs
Oro įleidimo anga	0,64 cm (0,25 col.) NPT	0,64 cm (0,25 col.) NPT
Oro sąnaudos	48 l/min	48 l/min
Įrankio svoris	3,8 kg	3,7 kg

Tvirtinimo detalių tipas

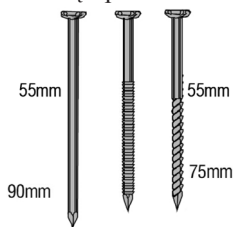

Lygus kotelis Žiedinis kotelis Sraigtinis kotelis
 Skersmuo: Ø 2,87- Ø 3,33
 10–12 Ga

Plastikiniai Palyginimo

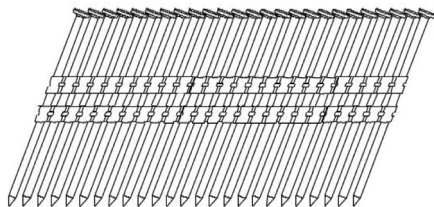

FN2190P pavaros 21° kampu sutvirtintos
 D tipo galvutės vinys vinys
 paruošiamiesiems darbams atlikti
 (Plastikiniai Palyginimo)

Surištos popieriumi

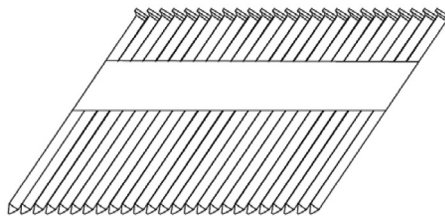

FN3490P pavaros 34° kampu sutvirtintos
 D tipo galvutės vinys vinys
 paruošiamiesiems darbams atlikti
 (surištos popieriumi)

Saugos įspėjimai ir perspėjimai

1. Darbo vieta turi būti švari. Netvarkingose vietose lengva susižeisti.
2. Darbo vietoje neleiskite būti vaikams. Neleiskite jiems naudoti šio įrankio.
3. Neekspluatuokite šio įrankio apsvaigę nuo alkoholio ar vaistų. Perskaitykite ant paskirtų vaistų esančią įspėjamąją etiketę, kad nustatytumėte, ar vartojant vaistus sutrinka gebėjimas priimti sprendimus arba refleksai. Jei kyla bet kokių abejonų, nemėginkite eksploatuoti įrankio.
4. Naudokite apsauginius akinius. Apsauginiai akiniai turi atitikti CE techninius duomenis. Prieš eksploatuodami įrankį užsidėkite apsauginius akinius, apsaugančius nuo iš priekio ir šono skriejančių šiukšlių. Apsauginius akinius reikia dėvėti į šį įrankį dedant tvirtinimo detalių, jį eksploatuojant, iš jo išimant tvirtinimo detales ir atliekant jo priežiūros darbus.
5. Naudokite ausų apsaugos priemones. Darbo vietoje gali būti didelis triukšmo lygis, nuo kurio gali suprastėti klausa.
6. Kaip šio įrankio energijos šaltinio niekada nenaudokite su deguonimi degių dujų, dujų buteliukų ar aukšto slėgio suslėgtųjų dujų. Įrankis gali sprogti ir sunkiai sužeisti.
7. Saugiai apsirenkite. Dirbant su šiuo įrankiu ir jį eksploatuojant rekomenduojama mėvėti apsaugines pirštines ir neslystančią avalynę ar apsauginius batus. Nedėvėkite laisvų drabužių ar papuošalų. Juos gali pagauti judančios dalys. Taip pat dėvėkite apsauginį plaukų apdangalą, kad įrankis neįtrauktų ilgų plaukų.

8. Nekalkite į kietas medžiagas. Nemėginkite kalti į kietą ar trapią medžiagą, pvz., betoną, plieną ar plyteles.
9. Eksploatuodami įrankį tinkamai stovėkite ir išlaikykite pusiausvyrą, kad nesusižeistumėte ją praradę.
10. Patikrinkite, ar nėra pažeistų dalių. Prieš naudodami įrankį atidžiai patikrinkite, ar nepažeista kokia nors dalis.
11. Keiskite dalis ir priedus. Atliekant priežiūros darbus leidžiama naudoti tik tokias pačias atsargines dalis. Galima naudoti patvirtintus priedus ir atsargines dalis.
12. Būkite budrūs. Žiūrėkite, ką darote. Vadovaukitės sveika nuovoka. Neeksploatuokite jokio įrankio, kai esate pavargę.
13. Įrankį laikykite laikymo vietoje. Nenaudojamą įrankį reikėtų išvalyti, visiškai surinkti ir laikyti sausoje vietoje, kad mažiau rūdytų. Saugos sumetimais įrankį laikykite vaikams nepasiekiamoje vietoje.
14. Ilgintuvai lauke. Jei oro kompresorius naudojamas lauke, naudokite tik ilgintuvus su gaubtais, skirtus naudoti lauke. Reikiamą kabelių dydį (AWG) pagal kompresoriaus suvartojamos srovės stiprumą amperais žr. gamintojo vadove.
15. Atkreipkite dėmesį į oro žarną ir jos jungtis. Neužkliūkite už žarnų. Įsitinkite, kad visos jungtys gerai pritvirtintos.
16. Įdėję tvirtinimo detalių, niekada įrankio nenukreipkite į save ar aplinkinius.
17. Naudokite tinkamą oro jungtį; atjungus oro tiekimo sistemą įrankio jungtyje negali būti slėgio. Jei naudojama netinkama jungtis, į įrankį vis tiek gali būti tiekiamas oras, todėl įrankis vis tiek gali kalti tvirtinimo detalę.
18. Prijungiant oro tiekimo sistemą įrankis gali kalti tvirtinimo detalę. Todėl prieš prijungdami oro tiekimo sistemą išimkite visas tvirtinimo detales.
19. Dėdami tvirtinimo detales nenuspauskite apsauginio laikiklio ir paleidiklio.
20. Jei įstrigo tvirtinimo detalių. Įrankį atjunkite nuo oro tiekimo sistemos ir iš jo išimkite įstrigusias tvirtinimo detales.
21. Šiame įrankyje įrengtas apsauginis laikiklis, kuriuo galima reguliuoti kaltuvo gylį; reguliuodami kaltuvo gylį pirmiausia įrankį atjunkite nuo oro tiekimo sistemos ir nykščiu pasukite veržlę į norimą padėtį.

ISPĖJIMAS. Šiame instrukcijų vadove pateikti įspėjimai, perspėjimai ir instrukcijos negali apimti visų galimų sąlygų ir situacijų. Operatorius turi suprasti, kad sveikos nuovokos ir atsargumo veiksniai į šį produktą integruoti negalima, todėl juos turi užtikrinti operatorius.

Nustatymas

Kai gaunate pneumatinį įrankį, jis būna visiškai surinktas. Prieš jį naudodami pritvirtinkite oro tiekimo liniją ir norimus oro tiekimo sistemos priedus. Rekomenduojamų priedų sąrašą ir prijungimo tvarką rasite 1 pav. Prie oro tiekimo linijos montuodami ar iš jos išimdami adapterius, būtinai pašalinkite oro žarnoje esantį slėgį.

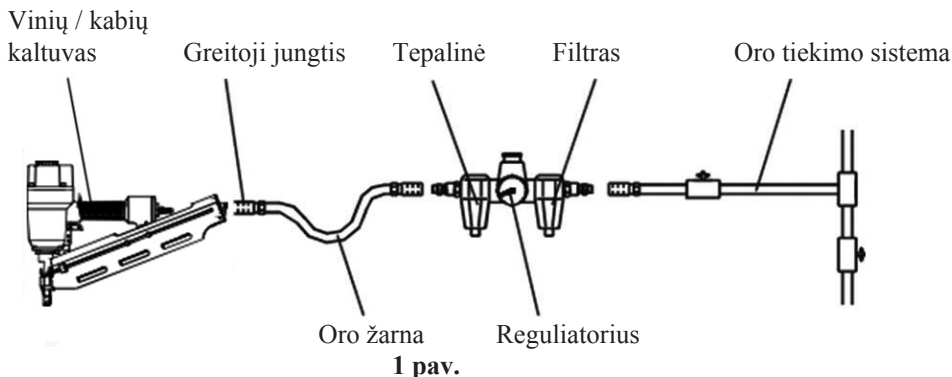

1 pav.

Įrankio prijungimas prie oro tiekimo sistemos

1. Prijunkite oro žarną prie greitosios jungties.
2. Patikrinkite, ar nėra oro nuotėkio. Pastebėję nuotėkio požymių, nedelsdami nustokite naudoti įrankį ir pasirūpinkite, kad jį sutvarkytų kvalifikuoti remontininkai.
3. Įsitikinkite, kad oro slėgmatis veikia tinkamai ir jį tikrinkite bent du kartus per dieną.

Tvirtinimo detalių įdėjimas

1. Iki pat galo patraukite tiektuvo šliaužiklį, kol užsifikuos (žr. 2 pav.).



2 pav.

2. Vinių juostą pakreipkite taip, kad viny būtų nukreiptos žemyn (žr. 3 pav.) ir įdėkite į dėtuvę.
3. Vinis pastumkite į dėtuvės priekį. Dėtuvėje telpa 60 vinių.
4. Pirmiausia patraukite atgal tiektuvo šliaužiklį, tada paspauskite fiksatorių, kad tiektuvo šliaužiklis slinktų į priekį ir atsiremtų į vinis (žr. 4 pav.).



3 pav.

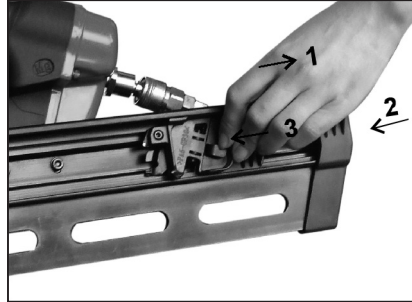

4 pav.

Įrankio naudojimas

Prieš naudodami šį įrankį atlikite visus dalyje Tvirtinimo detalių įdėjimas nurodytus veiksmus.

Šiuo įrankiu kalti vinis galima dviem skirtingais toliau nurodytais būdais.

Šiuo įrankiu kalti vinis galima nuosekliai po vieną arba po dvi (smūginis kalimas).

Nuoseklus kalimas po vieną. Pasukite sukamąją ašį, kad jos galas būtų nukreiptas aukštyn.

Prie darbinio paviršiaus prispaudus apsauginį laikiklį, galima pakartotinai paspausti paleidiklį ir po vieną kalti vinis.

Kalimas po dvi (smūginis kalimas). Pasukite sukamąją ašį, kad jos galas būtų nukreiptas žemyn.

1. Kalimas po vieną.

Pridėkite įrankio priekį prie darbinio paviršiaus, nestipriai spauskite įrankį prie darbinio paviršiaus, kol nusispaus apsauginis laikiklis, tada, nuspauskite paleidiklį, kad būtų prikaltos tvirtinimo detalės. Naudojant šį kalimo po vieną metodą tvirtinimo detalės įkalamos tiksliausiai. Naudojant šį metodą, galima žemyn rankenėle pareguliuoti apsauginį laikiklį, kad vienu metu nebūtų kalamos dvi vinys.

2. Kalimas po dvi.

Vienas metodas yra pridėti kalimo kreipiklį prie darbinio paviršiaus, nestipriai spausti įrankį prie darbinio paviršiaus, kol nusispaus apsauginis laikiklis, tada nuspaudžiant paleidiklį kalti tvirtinimo detales. Kaltuvui atšokus apsauginis laikiklis vėl nusispaudžia ir įkalamos dvi vinys. Įrankis tada vienu metu įkala dvi vinis arba vieną įkala, o kitos – ne.

Kitas metodas – nuspausti paleidiklį, tada pakartotinai nuspausti apsauginį laikiklį. Taip įrankis tvirtinimo detales gali kalti pakartotinai. Vieną kartą nuspaudus apsauginį laikiklį, įrankis įkala vieną tvirtinimo detalę.

Naudojant šį metodą vinys įkalamos netiksliai, todėl padidėja darbo našumas.

1. Pradinis gamyklinis nustatymas – nuoseklaus kalimo po vieną režimas.

2. Prieš keisdami kalimo režimą perskaitykite ir supraskite eksploataavimo vadovą. Netinkamai naudojant įrankį galima sunkiai susižeisti.

3. Gamintojas nepriima jokios atsakomybės už bet kokius sužalojimus ir žalą, patirtus netinkamai naudojant šį įrankį.

PERSPĖJIMAS. Kai nekalate tvirtinimo detalių, patraukite pirštą nuo paleidiklio. Niekada neneškite įrankio uždėję pirštą ant paleidiklio: trenkus į apsauginį laikiklį įrankis paleis tvirtinimo detalę.

Įrankis visada turi būti nukreiptas saugia kryptimi.

Niekada nemėginkite tvirtinimo detalės kalti į per kietą medžiagą, per stačiu kampu ar šalia ruošinio krašto. Tvirtinimo detalė gali atšokti ir jus sužeisti.

Prieš atlikdami priežiūros darbus, šalindami įstrigusią tvirtinimo detalę, palikdami darbo vietą, perkeldami įrankį į kitą vietą ar jį perduodami kitam asmeniui įrankį atjunkite nuo oro tiekimo sistemos.

Kasdien įrankį išvalykite ir patikrinkite. Atidžiai patikrinkite, ar tinkamai veikia paleidiklis ir saugos mechanizmas. Jei neveikia paleidiklis ar saugos mechanizmas, jei iš įrankio nuteka oras arba reikia atlikti bet kokius kitus įrankio remonto darbus, jo nenaudokite.

Vinių kalimo gylio reguliavimas

Gylis, į kurį įkalama tvirtinimo detalė, valdomas gylio reguliatoriumi (A, 5 pav.). Gamykloje nustatomas maksimalus kalimo gylio nustatymas. Atlaisvinkite varžtą (B, 5 pav.), į norimą padėtį pastumkite reguliatorių ir vėl priveržkite fiksuojamąjį varžtą (apsauginį laikiklį (A, 5 pav.) stumiant aukštyn, kalimo gylis didinamas, apsauginį laikiklį (A) stumiant žemyn, kalimo gylis mažinamas). Įkalkite dar vieną tvirtinimo detalę ir patikrinkite gylį. **NORĖDAMI PASIEKTI NORIMĄ REZULTATĄ, PAKARTOKITE ŠIUOS VEIKSMUS, KIEK REIKIA.** Reikiamas oro slėgis skiriasi, tai priklauso nuo mažiausio nustatymo, kurio pakanka nuosekliai atlikti turimai užduočiai. Jei oro slėgis viršija reikiamą slėgį, įrankis gali anksčiau laiko nusidėvėti ir (arba) sugesti.

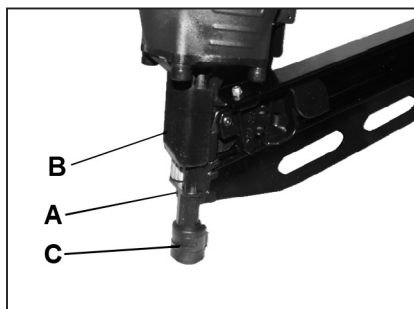

5 pav.

Įstrigusių vinių šalinimas

1. **PERSPĖJIMAS.** Atjunkite įrankį nuo oro tiekimo sistemos.
2. Iš vinių kaltuvo išimkite visas likusias tvirtinimo detales.
 - A. Iki pat galo patraukite tiektuvo šliaužiklį, kol užsifiksuos (žr. 6 pav.).
 - B. Tvirtinimo detales pastumkite į galą ir išimkite iš dėtuovės (ž. 7 pav.).
3. Sulinkusią tvirtinimo detalę iš priekinės dalies galo išimkite smailiomis replėmis ir (arba)

plokščiu atsuktuvu (žr. 8 pav.). Jei taip, kaip aprašyta, tvirtinimo detalės išimti nepavyksta, gali reikėti išardyti dėtuvę, kaip aprašyta toliau.

- 1) Išsukite du varžtus (A, 8 pav.) (po vieną abiejose įrankio pusėse).
- 2) Išimkite dvi veržles (B, 9 pav.).
- 3) Dėtuvę paslinkite atgal ir išimkite iš priekinės dalies.
- 4) Išėmę sulinkusią tvirtinimo detalę, atvirkštine tvarka vėl surinkite dėtuvę.

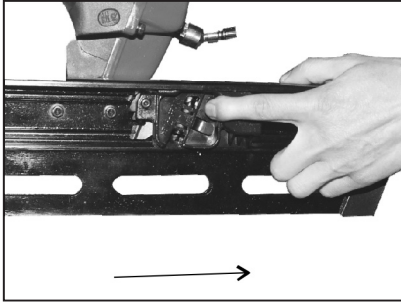

6 pav.

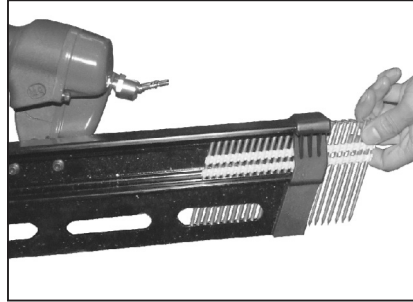

7 pav.

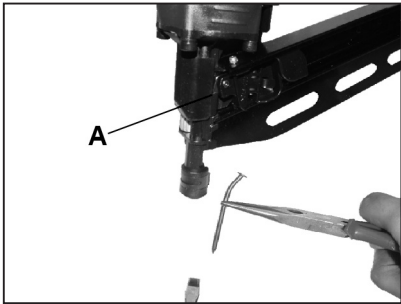

8 pav.

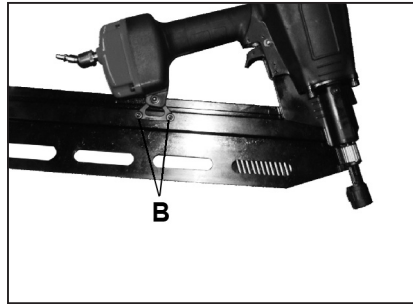

9 pav.

Reguliari priežiūra

1. Kad būtų užtikrintas geriausias įrankio veikimas, jį reikia dažnai, tačiau ne per daug sutepti. Pro oro tiekimo linijos jungtį įpilta alyva sutepa vidines dalis. Rekomenduojama naudoti automatinę oro tiekimo linijos tepalinę, tačiau prieš kiekvieną kartą eksploatuojant ar po maždaug 1 valandos nepertraukiamo naudojimo alyvos galima įpilti patiems. Vienu kartu reikia įpilti tik kelis alyvos lašus. Alyvos perteklius kaupiasi įrankyje ir yra išpučiamas išmetimo ciklo metu. Naudokite tik pneumatiniams įrankiams skirtą alyvą. Nenaudokite detergentinės alyvos ir priedų, nes dėl šių tepalų greičiau dėvisi įrankio sandariklis.
2. Mažu alyvos kiekiu suteptkite visą judamąjį paviršių ir ašis.
3. Pneumatinis įrankis daugiausia dėvisi dėl oro tiekimo sistemoje esančių nešvarumų ir vandens. Norėdami užtikrinti geresnį įrankio veikimą ir didesnę eksploataavimo trukmę,

naudokite filtrą / tepalinę. Filtras turi būti tinkamo srauto pajėgumo, reikalingo konkrečiai situacijai. Kaip tinkamai prižiūrėti filtrą, žr. gamintojo instrukcijose.

4. Kad įrankiai veiktų geriau ir saugiau, jie turi būti švarūs. Nedegius valymo tirpalus (perspėjimas: tokie tirpalai gali pažeisti sandarinimo žiedą ir kitas įrankio dalis) naudokite tik tuomet, kai reikia. Nemirkykite.

Trikčių diagnostika

Jei atsiranda bet kuri iš toliau nurodytų problemų, nedelsdami nustokite naudoti įrankį. Galima sunkiai susižeisti. Visus remonto ar dalių keitimo darbus turi atlikti tik kvalifikuotas asmuo ar įgaliotasis priežiūros centras.

Norsk

Oversettelse av den opprinnelige instruksjonene

Innholdsfortegnelse

Sammendrag
Spesifikasjoner
Sikkerhetsadvarsler og -tiltak
Innstilling
Koble verktøyet til luftmating
Lade festelementer
Bruke verktøyet
Stille inn innslagsdybde
Blokkering
Regelmessig vedlikehold
Feilsøking
Deletegning
Reservedelsliste

Les alle anvisninger før du bruker verktøyet

Sammendrag

Les disse bruksanvisninger nøye før du bruker produktet. Gjør deg kjent med produktets funksjoner og hvordan det fungerer. Serve produktet i henhold til anvisninger (på den måten sikrer du at den alltid fungerer korrekt). Oppbevare bruksanvisninger og annet medfølgende dokumentasjon i nærheten av produktet.

Spesifikasjoner

Egenskaper	Verdi	
	FN2190P	FN3490P
Min. lufttrykk (drifttrykk)	5 bar	5 bar
Max. lufttrykk (drifttrykk)	8 bar	8 bar
Spikerdimensjoner	2"~3-9/16" / 50~90 mm	2"~3-9/16" / 50~90 mm
Kapasitet	65-75 pcs	75-95 pcs
Luftinnløp	1/4 tomme NPT	1/4 tomme NPT
Luftforbruk	48 l/min	48 l/min
Verktøyets vekt	3,8 kg	3,7 kg

Spikertype

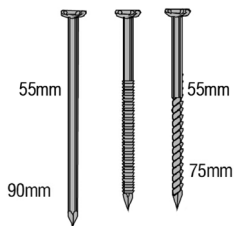

Glatt stamme Ringet stamme Kammet stamme
Dia Ø 2,87- Ø 3,33
10–12 Ga.

Plastic sortering

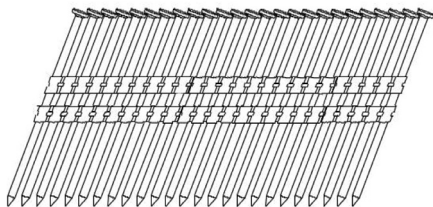

Papirbåndet

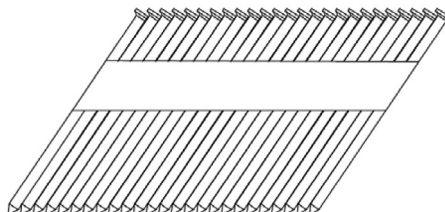

Spiker med klippet D-hode for 21° magasin
til spikerpistolen FN2190P (Plastic sortering)

Spiker med klippet D-hode for 34° magasin
til spikerpistolen FN3490P (papirbåndet)

Sikkerhetsadvarsler og -tiltak

1. Hold arbeidsområdet rent. Dårlig orden øker faren for personskade.
2. Barn får ikke oppholde seg i arbeidsområdet. Barn får absolutt ikke bruke verktøyet.
3. Bruk ikke verktøyet hvis du er påvirket av alkohol eller narkotiske stoffer. Les varselteksten på vedlegget for å forsikre deg om at ditt omdømme eller dine reflekser ikke påvirkes når du bruker medikamenter. Bruk ikke verktøyet om det foreligger noen uklarheter.
4. Bruk vernebriller. Vernebrillene skal være CE-merket. Forsikre deg om at vernebrillene beskytter mot flygende gjenstander både foran og fra sidene før du begynner å bruke verktøyet. Bruk vernebriller når du lader, bruker, vedlikeholder og har service på verktøyet.
5. Bruk hørselsvern. Støynivået i arbeidsområdet kan bli så høyt at det finnes fare for hørselsskade.
6. Bruk ikke syregass, brennbare gasser, gass fra gassflaske eller høyt trykksatt gass for å drive verktøyet. Verktøyet kan eksplodere og forårsake alvorlige personskader.
7. Kle deg riktig. Vi anbefaler at du bruker vernehansker og sklifrie vernesko når du arbeider med og bruker dette verktøyet. Bruk ikke løst sittende klær eller smykker (det finnes fare for at de setter seg fast i bevegelige deler). Bruk hårnnett hvis du har langt hår (det finnes fare for at langt hår kan sette seg fast i verktøyet).
8. Bruk ikke verktøyet på for harde materialer. Skyt ikke mot harde eller sprøe materialer som betong, stål eller flis.
9. Stå stødig med god balanse når du bruker verktøyet (på den måten unngår du skade som

kan oppstå av at du mister balansen).

10. Forsikre deg om at ingen deler er skadet før du bruker verktøyet.

11. Reservedeler og tilbehør. Bruk kun originale reservedeler ved service og vedlikehold. Kontakt forhandlerne for informasjon om godkjente tilbehør og reservedeler.

12. Vær oppmerksom når du arbeider. Bruk sunn fornuft. Bruk ikke verktøyet hvis du er trett.

13. Oppbevaring av verktøyet. Etter bruk skal verktøyet rengjøres og oppbevares (fullt montert) i tørt miljø (for å unngå rust). Forsikre deg om at barn ikke kan komme til verktøyet.

14. Skjøtekabel for utendørs bruk. Hvis du bruker kompressoren utendørs må du bruke skjøtekabel som er beregnet til dette formålet. Se produsentens bruksanvisning for informasjon om hvilke areal som kreves for kabelen (varierer avhengig av kompressorens ampere).

15. Vær oppmerksom på luftslanger og luftkoblinger. Pass på at du ikke snubler over slanger. Forsikre deg om at alle koblinger er tette.

16. Rett aldri verktøyet mot deg selv eller andre personer når det er ladet med festelement.

17. Forsikre deg om at du bruker korrekt luftkobling (verktøyets luftkobling får ikke holde igjen trykket når luftmatingen brytes). Verktøyet som er trykksatt med luft, også etter at det er koblet bort fra luftmatingen, kan utløse et festelement.

18. Hvis verktøyet er ladet med festelement når det kobles til luftmating kan følgen bli at et festelement skytes ut. Fjern derfor alle festelement før du kobler verktøyet til luftmating.

19. Trykk ikke ned utløasersikringen og avtrykkeren når du lader verktøyet.

20. Hvis festelement har satt seg fast i verktøyet. Koble ut verktøyet fra luftmating og fjern deretter det festelement som har satt seg fast.

21. Dette verktøyet er utstyrt med en utløasersikring som brukes for å justere innslagsdybden. Koble bort verktøyet fra luftmatingen før du justerer utløasersikringen (vri mutteren for hånd).

ADVARSEL! Advarsler, forsiktighetsinstruksjoner og anvisninger i denne bruksanvisningen kan dessverre ikke dekke

alle tenkbare tilstander og situasjoner som kan oppstå. Operatøren må bruke sunn fornuft og forsiktighet – produsenten kan ikke bygge inn slike egenskaper i produktet.

Innstilling

Dette luftverktøyet er montert og klart når du mottar det. Koble luftledningene (og andre eventuelle tilbehør for luftsyste^met) før du bruker verktøyet. Se bilde 1 for anbefalte tilbehør og anbefalt monteringsrekkefølge før du bruker verktøyet. Forsikre deg om at luftslangen ikke er trykksatt når du monterer/fjerner adaptere på/av luftledningen.

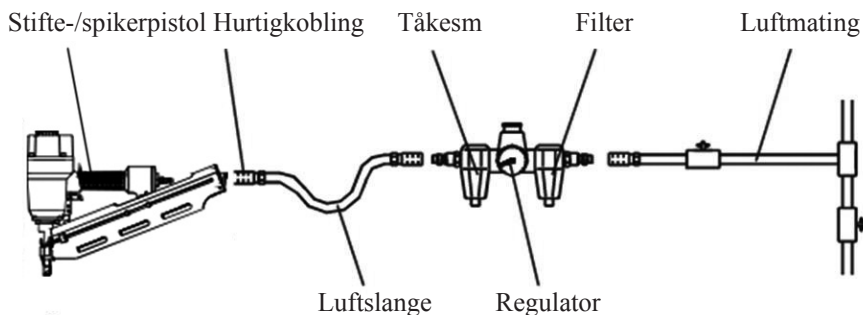
**Bilde 1**

Koble verktøyet til luftmating

1. Sett på luftslangen på hurtigkoblingen.
2. Kontroller at det ikke finnes noe lekkasjer. Stopp verktøyet umiddelbart og bruk det ikke mer om du oppdager noe luftlekkasje (lever umiddelbart ødelagt verktøy inn for reparasjon til godkjent reparasjonstekniker).
3. Forsikre deg om at manometeret fungerer korrekt (kontroller den minst to ganger pr dag).

Lade festelementer

1. Før magasinet bakover så langt det går til den sperres (se bilde 2).

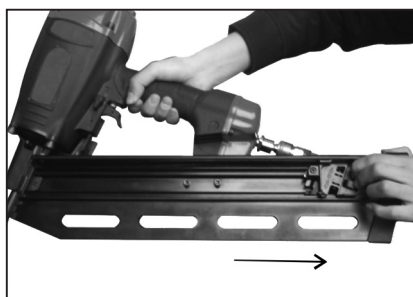
**Bilde 2**

2. Posisjonere spikerrullen med spissene nedover (se bilde 3) og slipp den ned i magasinet.
3. Før spikrene framover i magasinet. Magasinet rommer 60 spiker.
4. Før magasinet bakover og trykk deretter ned sperren slik at magasinet glir framover mot festelementet (se bilde 4).



Bilde 3

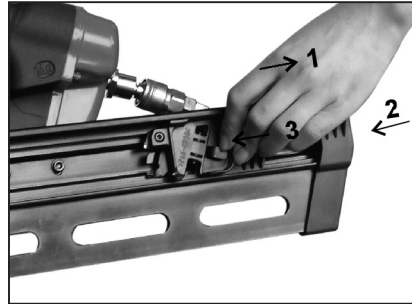

Bilde 4

Bruke verktøyet

Utfør alle trinn under Lade festeelement før du bruker verktøyet.

Dette verktøyet kan utløses på to ulike måter.

Det kan utløses enten med avtrykkerutløser (enkel utløser) eller med dobbelutløser (dobbeltslag).

Avtrykkerutløser (enkel utløser): Vri den roterende akselen slik at dens ende peker oppover. Presse utløasersikringen mot arbeidsstykket og trykk deretter inn avtrykkeren for å skyte inn festeelementet.

Dobbelutløser (dobbeltslag). Vri den roterende akselen slik at dens ende peker nedover.

1. Avtrykkerutløser:

Plassere munningen mot arbeidsflaten, press verktøyet lett mot arbeidsflaten til utløasersikringen trykkes sammen, og trykk deretter på avtrykkeren for å skyte inn et festeelement. Avtrykkerutløser er den beste metoden for å skyte inn festeelementer med presisjon. Når du bruker denne metoden kan du justere utløasersikringen nedover med rattet for å unngå å skyte ut to festeelementer samtidig.

2. Dobbelutløser:

Plassere munningen mot arbeidsflaten, press verktøyet lett mot arbeidsflaten til utløasersikringen trykkes sammen, og trykk deretter på avtrykkeren for å skyte inn et festeelement. Spikerpistolen hopper tilbake slik at utløasersikringen trykkes ned igjen og et andre festeelement skytes inn.

En annen måte å skyte inn festeelementet er å holde inn avtrykkeren og deretter slå på flaten med utløasersikringen. Verktøyet slår inn festeelementer etter hverandre. For hvert slag slås et festeelement inn.

Med denne metoden skyter du inn festeelementer med høy hastighet, men med dårligere presisjon.

1. Fabrikkinnstilling er enkel utløsning.

2. Les bruksanvisningen nøye før du endrer innstillingen for avtrykkeren. Feil bruk kan føre til alvorlig skade.

3. Produsenten fraskriver seg alt ansvar for skade og tap som oppstår ved at dette verktøyet er brukt feil.

FORSIKTIGHET! Hold fingrene på avtrykkeren kun når du skyter inn festeelementet. Bær aldri verktøyet med fingeren på avtrykkeren (hvis du kommer nær noe med utlørsikringen skytes festeelementet ut).

Rett alltid munningen mot et sted der den ikke kan utgjøre noen fare.

Ikke forsøk å skyte inn festeelementer i for harde materialer, med for skrå vinkel eller nære arbeidsstykkets kant. Festeelementet kan hoppe tilbake og forårsake personskade.

Koble bort verktøyet fra luftmatingen før du utfører følgende: starting av vedlikehold, tar bort festeelement som har satt seg fast, forlater arbeidsområdet, flytter verktøyet til annen plass eller overrekker verktøyet til en annen person.

Rengjør og kontroller verktøyet daglig. Forsikre deg om at avtrykkeren og utlørsikringen fungerer korrekt. Bruk verktøyet kun hvis både avtrykkeren og utlørsikringen fungerer korrekt. Bruk ikke verktøyet hvis det lekker luft eller trengs å repareres.

Stille inn innslagsdybde

Justere innslagsdybden med dybdejustererens (A på bilde 5). Innslagsdybden er fabrikkinnstilt på maks. dybde. Løsne skruen (B på bilde 5), før dybdejustererens til ønsket posisjon og trekk til låseskruen igjen. Før utlørsikringen (A på bilde 5) oppover for å øke innslagsdybden og nedover for å redusere innslagsdybden. Testskyte et festeelement og kontroller innslagsdybden. FORTSETT MED DETTE TIL DU HAR OPPNÅDD ØNSKET RESULTAT. Hvilket lufttrykk som kreves varierer avhengig av det arbeid som skal utføres. Unødig høyt lufttrykk kan forårsake for tidlig slitasje og/eller skade på verktøyet.

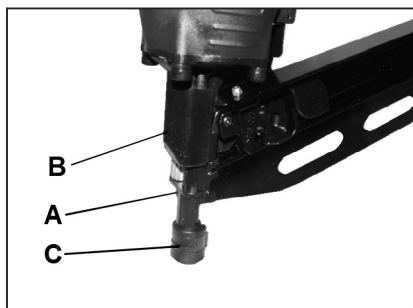

Bilde 5

Blokkering

1. **FORSIKTIGHET!** Koble bort verktøyet fra luftmatingen.
2. Fjerne eventuelle festeelementer fra spikerpistolen.
 - A. Før magasinet bakover så langt det går til det sperres (se bilde 6).
 - B. Skyv festeelementen bakover og ta dem bort fra magasinet (se bilde 7).
3. Fjerne bøyde festeelementer fra munningen med spisstang og/eller et skrujern (se bilde 8). Hvis det ikke går å fjerne festeelementet som har satt seg fast som forklart i anvisningene, kan det være nødvendig å demontere magasinet, se forklaring under:

- 1) Fjerne en skrue på hver side av verktøyet (A på bilde 8).
- 2) Fjerne de to mutrene (B på bilde 9).
- 3) Før magasinet bakover, vekk fra munningen.
- 4) Sett tilbake alt i omvendt rekkefølge når du har fjernet det bøyde festeelementet.

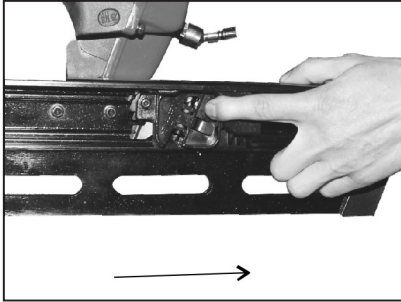

Bilde 6

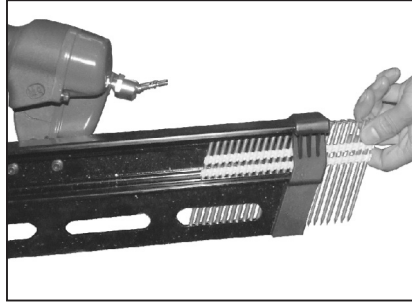

Bilde 7

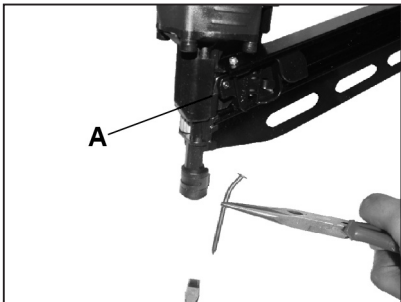

Bilde 8

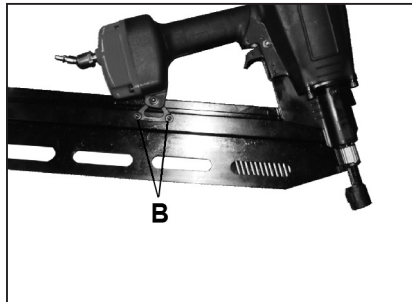

Bilde 9

Regelmessig vedlikehold

1. Smør regelmessig med passe mengde smøremiddel. Olje som tilføres verktøyet via luftledningen smører innvendige deler. Vi anbefaler at du bruker automatisk smøring via luftledningen (du kan imidlertid fylle på olje manuelt før hver bruk eller etter ca 1 time med kontinuerlig bruk). Fyll på noen dråper olje hver påfylling. Fyll ikke på for mye olje (for mye olje samles i verktøyet og blåses ut gjennom utløpet). Bruk kun trykkluftolje. Bruk ikke askefri olje eller tilsetninger – denne type smøremiddel genererer mer slitasje på tetninger i verktøyet.
2. Smør alle bevegelige flater og ledd med litt olje.
3. Smuss og vann i luftmatingen er en vanlig årsak til slitasje på trykkluftverktøy. Bruk filter/tåkesmører – på den måten forbedrer du ytelsen og forlenger levetiden. Forsikre deg om at filterets mengdekapasitet er egnet for bruken. Se produsentens anvisninger for korrekt vedlikehold av filteret.

4. Rene verktøy fungerer bedre og sikrere. Bruk ikke-brennbare rengjøringsmidler kun hvis det er nødvendig (Forsiktighet: Denne type middel kan skade O-ringer og andre deler på verktøyet). Bruk passe mengde rengjøringsmiddel.

Feilsøking

Slutt å bruke verktøyet umiddelbart hvis noe av følgende problemer inntreffer. Alvorlige personsaker kan oppstå. Alle reparasjoner og inngrep må utføres av kyndig tekniker eller på et autorisert serviseverksted.

Polski

Tłumaczenie instrukcji oryginalnej

Spis treści

Podsumowanie
Dane techniczne
Zagrożenia i ostrzeżenia
Ustawienia
Dołączenie sprężonego powietrza do narzędzia
Ładowanie elementów złącznych
Używanie narzędzia
Regulacja głębokości wbijania gwoździ
Usuwanie zacięć
Regularna konserwacja
Wyszukiwanie usterek
Rysunek w stanie rozłożonym
Wykaz części

Przed przystąpieniem do użytkowania narzędzia przeczytać wszystkie zalecenia

Podsumowanie

Przed przystąpieniem do użytkowania urządzenia przeczytać uważnie wszystkie zalecenia. Zapoznać się z jego funkcjami i podstawowymi operacjami. Serwisować urządzenie zgodnie z instrukcją, aby zapewnić jego stałe prawidłowe funkcjonowanie. Instrukcja obsługi i związana z nią dokumentacja winny być przechowywane w pobliżu urządzenia.

Dane techniczne

Parametr	Wartość	
	FN2190P	FN3490P
Minimalne ciśnienie robocze powietrza	5 bar	5 bar
Maksymalne ciśnienie robocze powietrza	8 bar	8 bar
Zakres rozmiarów gwoździ	2"~3-9/16" / 50~90 mm	2"~3-9/16" / 50~90 mm
Pojemność	65-75 pcs	75-95 pcs
Wejście sprężonego powietrza	1/4" NPT	1/4" NPT
Zużycie powietrza	48 l/min	48 l/min
Masa narzędzia	3,8 kg	3,7 kg

Sposób połączenia gwoździ

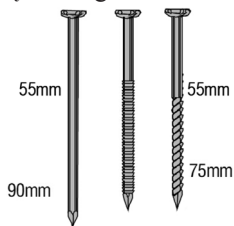

Trzon gładki Trzon ryflowany Trzon śrubowy
 Średn. Ø 2,87- Ø 3,33
 10–12 Ga.

Sortowanie tworzyw sztucznych

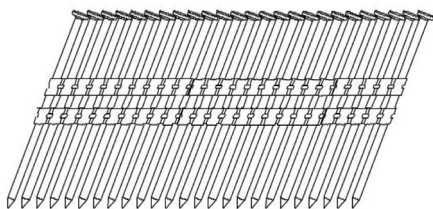

FN2190P gwoździe koletowane -
 pochylenie 21°, główka przycięta D,
 (Sortowanie tworzyw sztucznych)

Taśma papierowa

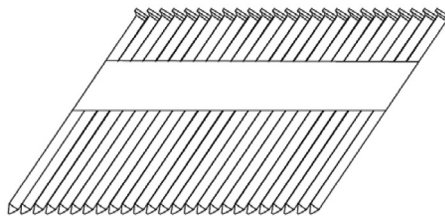

FN3490P gwoździe koletowane -
 pochylenie 34°, główka przycięta D,
 (taśma papierowa)

Zagrożenia i ostrzeżenia

1. Należy utrzymywać w czystości miejsce pracy. Nieporządek sprzyja wypadkom.
2. Nie dopuszczać dzieci do miejsca pracy. Nie pozwalać im na branie tego narzędzia.
3. Nie używać maszyny będąc pod wpływem alkoholu lub leków. Czytać ostrzeżenia na etykietach i receptach w celu ustalenia, czy postrzeżenie lub refleks nie ulegają osłabieniu podczas przyjmowania leków. W przypadku jakiegokolwiek wątpliwości nie należy przystępować do pracy z narzędziem.
4. Używać okularów ochronnych. Okulary ochronne winny spełniać specyfikacje UE. Przed przystąpieniem do pracy nałożyć okulary zabezpieczające przeciwko cząstkom lecącym z przodu i z boków. Okulary ochronne powinny być noszone także podczas ładowania i rozładowywania zszywki lub serwisowania tego narzędzia.
5. Używać środków ochrony słuchu. W strefie roboczej może występować wysoki poziom hałasu, mogący doprowadzić do uszkodzenia słuchu.
6. Nigdy nie używać do zasilania tego narzędzia tlenu, gazów palnych, gazów butlowych lub gazów będących pod wysokim ciśnieniem. Narzędzie może rozerwać się i spowodować poważne obrażenia.
7. Nosić bezpieczną odzież. Podczas pracy i użytkowania tego narzędzia zaleca się używać rękawic ochronnych i obuwia bezpiecznego. Nie nosić luźnej garderoby i ozdób. Mogą one zostać pochwycone przez ruchome części. Również nosić osłonę ochronną włosów

zabezpieczającą długie włosy przed pochwyceniem przez narzędzie.

8. Nie wbijać gwoździ w twarde materiały. Nie próbować wstrzeliwać w twarde lub kruche materiały, jak beton, stal czy dachówki.

9. Przy używaniu narzędzia utrzymywać prawidłową postawę, stojąc pewnie na nogach, aby nie dopuścić do uszkodzeń wynikających z utraty równowagi.

10. Kontrolować czy nie są uszkodzone jakieś części. Przed użyciem narzędzia należy dokładnie sprawdzić, czy jakakolwiek część nie jest uszkodzona.

11. Wymiana części i akcesoriów. Przy serwisowaniu używać tylko właściwych części zamiennych. Zatwierdzone akcesoria i części zamienne są dostępne.

12. Zachować uwagę. Uważać na to co się robi. Zachować zdrowy rozsądek. Nie używać jakichkolwiek narzędzi w stanie zmęczenia.

13. Właściwie przechowywać narzędzie. Gdy nie jest używane, powinno zostać oczyszczone, w pełni zmontowane, a następnie złożone w suchym miejscu zabezpieczającym przed korozją. Dla bezpieczeństwa, przechowywać w miejscu niedostępnym dla dzieci.

14. Użytkowanie na zewnątrz. Gdy sprężarka jest używana na zewnątrz, należy używać tylko przedłużaczy o złączach okrągłych, przeznaczonych do użytku na zewnątrz. Sprawdzić w instrukcji producenta jaki jest wymagany przekrój żył, odpowiedni dla poboru prądu przez sprężarkę.

15. Zwrócić uwagę na węże doprowadzające sprężone powietrze oraz ich połączenia. Nie deptać węży. Upewnić się, czy wszystkie połączenia są szczelne.

16. Po załadowaniu elementów złącznych, nigdy nie kierować narzędzia ku sobie lub w kierunku osób trzecich.

17. W narzędziu musi być zastosowane odpowiednie złącze wlotowe sprężonego powietrza, tzn. takie które nie utrzymuje ciśnienia po odłączeniu zasilania. Jeśli użyte złącze nie jest prawidłowe, wówczas wewnątrz narzędzia może pozostać sprężone powietrze, i nadal, nawet po odłączeniu węża, będzie możliwość wystrzelenia elementu złącznego.

18. W chwili dołączania sprężonego powietrza narzędzie może wystrzelić element złączny. Dlatego, przed dołączeniem sprężonego powietrza należy wyjąć z narzędzia wszystkie elementy.

19. Podczas ładowania elementów złącznych nie naciskać końcówki bezpiecznika ani języka spustowego.

20. W przypadku zacięcia się elementu złącznego. Odłączyć sprężone powietrze od narzędzia.

21. To narzędzie jest wyposażone w bezpiecznik, którego końcówką można regulować głębokość wbijania elementu złącznego. Chcąc dokonać regulacji głębokości wbicia, należy najpierw odłączyć narzędzie od sprężonego powietrza, i obrócić palcami nakrętkę do odpowiedniej pozycji.

UWAGA: Ostrzeżenia, uwagi i zalecenia podane w niniejszej instrukcji obsługi nie są w stanie objąć wszystkich możliwych warunków i sytuacji, które mogą wystąpić. Operator powinien uświadomić sobie, że zdrowy rozsądek i ostrożność są czynnikami, które nie mogą być wbudowane w produkt, ale leżą w gestii operatora.

Ustawienia

Narzędzie pneumatyczne w chwili dostawy jest w pełni zmontowane. Przed użyciem, należy podłączyć go do instalacji sprężonego powietrza, z użyciem odpowiednich akcesoriów. Rysunek 1 przedstawia zalecane akcesoria oraz kolejność ich połączenia. Zapewnić by podczas instalowania lub usuwania z linii akcesoriów w węźle nie było sprężonego powietrza.

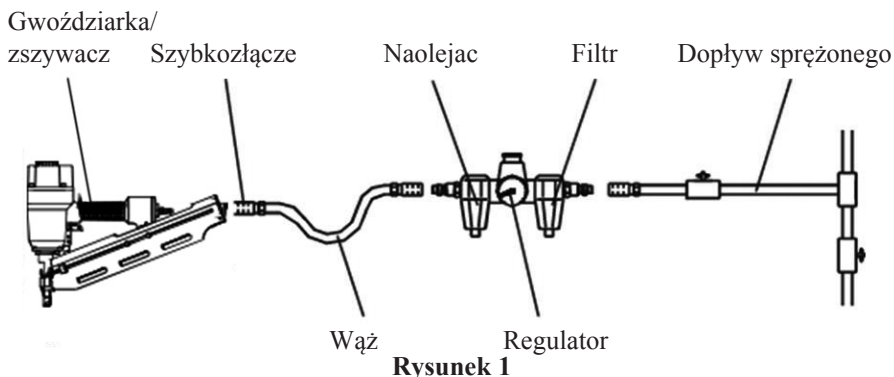

Dołączenie sprężonego powietrza do narzędzia

1. Dołączyć zatrzaskowo wąż doprowadzający sprężone powietrze do wtyku szybkozłącza.
2. Sprawdzić czy nie ma wycieku powietrza. W przypadku stwierdzenia wycieku zaprzestać natychmiast używania narzędzia i przekazać wykwalifikowanemu personelowi do naprawy.
3. Co najmniej 2 razy dziennie upewniać się, czy manometr wskazuje prawidłowe ciśnienie.

Ładowanie elementów złącznych

1. Wyciągnąć suwak podajnika do tyłu, aż do zadziałania zapadki (patrz rys. 2).



Rysunek 2

2. Usytuować pasek gwoździ wierzchołkami w dół (patrz rys. 3) i wpuścić do magazynka.
3. Wsunąć gwoździe do magazynka. Magazynek mieści 60 gwoździ.
4. Odciągnąć nieco suwak podajnika do tyłu i nacisnąć zapadkę, tak by zwolnić blokadę i umożliwić wprowadzenie suwaka w głąb (patrz rys. 4).



Rysunek 3

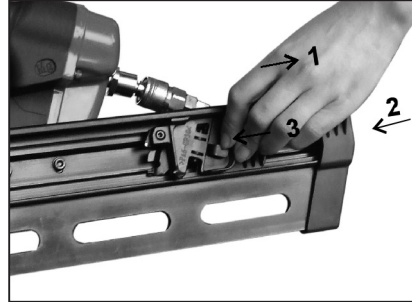

Rysunek 4

Używanie narzędzia

Przed użyciem narzędzia wykonać Ładowanie elementów złącznych.

Niniejszym narzędziem można wstrzeliwać elementy na dwa sposoby:

Wstrzeliwanie może być realizowane albo spustowo (pojedyncze sekwencyjne), albo z podwójną akcją (wstrzeliwanie zderzakowe).

Wstrzeliwanie spustowe (pojedyncze sekwencyjne): Obrócić trzpień obrotowy tak, by jego tylna część była skierowana do góry.

Trzymając końcówkę bezpiecznika dociśniętą do podłoża naciskać spust raz za razem, a gwoździe będą wstrzeliwane w sposób ciągły.

Podwójna akcja (wstrzeliwanie zderzakowe): Obrócić trzpień obrotowy tak, by jego część tylna była skierowana do dołu.

1. Wstrzeliwanie spustowe:

Przystawić dziób narzędzia do podłoża, lekko docisnąć do powierzchni by wcisnąć końcówkę bezpiecznika, i nacisnąć język spustowy wyzwalając wstrzelenie elementu złącznego. Ta metoda „wstrzeliwania spustowego” zapewnia najbardziej dokładne umiejscowienie elementu złącznego. W metodzie tej końcówkę bezpiecznika można przemieścić w dół przy użyciu pokrętki, aby zapobiec wstrzeliwaniu dwóch gwoździ za jednym naciśnięciem spustu.

2. Wstrzeliwanie z podwójną akcją:

Jedna metoda polega na tym, że przystawia się dziób narzędzia do podłoża, lekko dociska do powierzchni by wcisnąć bezpiecznik, a następnie naciska się język spustowy wyzwalając strzał. Z powodu odbicia gwoździarki może wystąpić ponowne wciśnięcie bezpiecznika, powodując podwójne uderzenie. Narzędzie wstrzeli wówczas dwa gwoździe na raz, lub wbije jeden gwoźdź i wykona jeden strzał ślepy.

Druga metoda polega na wciśnięciu języka spustowego i kolejnym uderzeniu końcówką

bezpiecznika w podłoże. Narzędzie będzie kolejno wbijać elementy łączne. Przy każdym kolejnym zderzeniu bezpiecznika z podłożem narzędzie wbije jeden element łączny.

Ta metoda nie zapewnia dokładnego umiejscowienia elementu, ale użycie jej zwiększa wydajność pracy.

1. Oryginalnie (fabrycznie) narzędzie nastawione jest na wstrzeliwanie spustowe czyli pojedyncze sekwencyjne.

2. Przed zmianą trybu wyzwalania strzału należy przeczytać ze zrozumieniem instrukcję obsługi. Niewłaściwe użycie może skutkować poważnym urazem.

3. Producent nie przyjmuje odpowiedzialności za jakiegokolwiek urazy i straty spowodowane niewłaściwym użyciem tego narzędzia.

UWAGA! Nie trzymać palca na spuście poza okresem wstrzeliwania elementów łącznych. Nigdy nie nosić narzędzia z palcem trzymanym na spuście: narzędzie wystrzeli element w momencie przypadkowego wciśnięcia bezpiecznika.

Zawsze trzymać narzędzie zwrócone w bezpiecznym kierunku.

Nigdy nie próbować wstrzeliwać elementu łącznego w materiał zbyt twardy lub pod zbyt ostrym kątem, ani przy krawędzi przedmiotu. Element wówczas mógłby odbić się rykoszetem powodując zranienie.

Zawsze odłączać od narzędzia dopływ sprężonego powietrza przed jakąkolwiek czynnością konserwacyjną, usuwaniem zaciętego elementu łącznego, opuszczeniem miejsca pracy, przeniesieniem narzędzia w inne miejsce lub przekazaniem go innej osobie.

Codziennie czyścić i dokonywać przeglądu narzędzia. Starannie sprawdzić prawidłowe działanie spustu i mechanizmu bezpiecznika. Nie używać narzędzia jeśli spust lub mechanizm bezpiecznika nie działają prawidłowo, albo gdy występuje wyciek sprężonego powietrza lub istnieje potrzeba innej naprawy.

Regulacja głębokości wbijania gwoździ

Głębokość wbijania gwoździ jest nastawiana regulatorem głębokości (A) rys. 5. Fabrycznie głębokość wbijania jest nastawiona na maksimum. Poluzować śrubę zabezpieczającą (B) rys. 5, przesunąć regulator do żądanej pozycji i dokręcić śrubę (przemieszczenie końcówki bezpiecznika (A) rys. 5 w górę zwiększa głębokość wbijania, przemieszczenie końcówki w dół zmniejsza głębokość wbijania). Wykonać próbny strzał, by skontrolować prawidłowość wbicia. W RAZIE POTRZEBY POWTÓRZYĆ PROCEDURĘ, DO OSIĄGNIĘCIA POŻĄDANEGO REZULTATU. Wymagana wysokość ciśnienia jest uzależniona od nastawienia gwoździarki, należy więc określić najniższą wartość, która w sposób powtarzalny zapewni wykonywanie danej pracy. Zbyt wysoka wartość ciśnienia będzie prowadzić do przedwczesnego zużycia lub do uszkodzenia narzędzia.

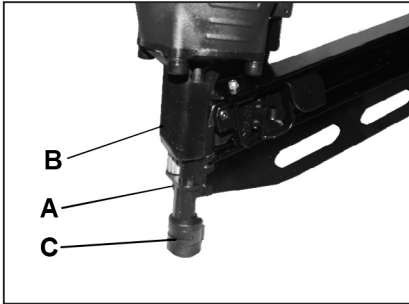

Rysunek 5

Usuwanie zacięć

1. **UWAGA!** Odłączyć od narzędzia dopływ sprężonego powietrza.
2. Wyjąć z gwoździarki nie użyte gwoździe.
 - A. Wyciągnąć suwak podajnika do tyłu, aż do zadziałania zapadki (patrz rys. 6).
 - B. Wyjąć gwoździe z magazynka wysuwając je do tyłu (patrz rys. 7).
3. Przy użyciu wydłużonych szczypiec i/lub wkrętaka usunąć zgięty gwóźdź z części dziobowej narzędzia od strony tylnej (patrz rys. 8). Jeżeli usunięcie gwoździa w sposób jw. się nie udaje, może okazać się niezbędne rozłożenie magazynka w podany niżej sposób.
 - 1) Wykręcić dwie śruby (A) rys. 8 (po jednej z każdej strony narzędzia).
 - 2) Odkręcić dwie nakrętki (B) rys. 9.
 - 3) Wysunąć magazynek do tyłu, poza część dziobową.
 - 4) Po usunięciu zgiętego gwoździa zamontować na powrót części, postępując w odwrotnej kolejności.

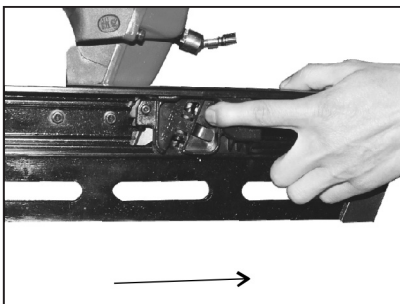

Rysunek 6

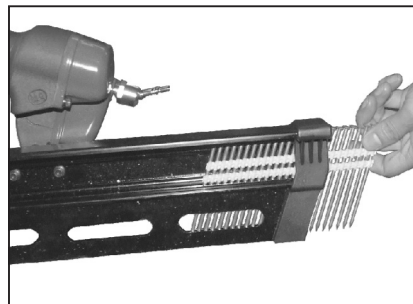

Rysunek 7

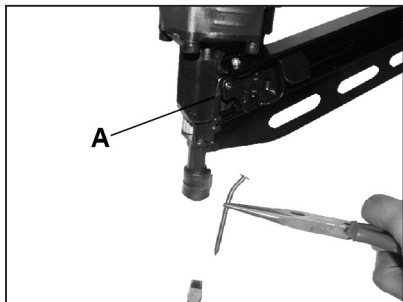
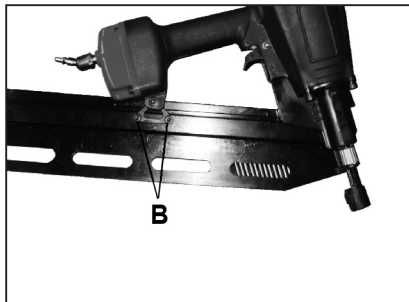
**Rysunek 8****Rysunek 9**

Regularna konserwacja

1. Dla zapewnienia jak najlepszego działania należy narzędzie często smarować, unikając nadmiaru. Smarowanie wewnętrznych części będzie zapewnione przez podawanie oleju do otworu wejściowego sprężonego powietrza. Zalecane jest użycie automatycznego naolejacza powietrza, ale można również podawać olej ręcznie przed każdą operacją, albo co godzinę przy pracy ciągłej. Każdorazowo wystarczy podać kilka kropli oleju. Zbyt duża ilość oleju będzie się zbierać wewnątrz narzędzia i będzie wydmuchiwana na zewnątrz w fazie wydechu. Używać tylko oleju przeznaczonego do narzędzi pneumatycznych. Nie należy używać oleju zmywającego ani żadnych dodatków, gdyż powoduje to przyspieszone zużywanie się uszczelnień narzędzia.

2. Niewielką ilość oleju podawać na części ruchome i przeguby.

3. Główną przyczyną zużycia narzędzi pneumatycznych jest obecność w podawanym sprężonym powietrzu zanieczyszczeń i wody. Dla lepszego działania i wydłużenia żywotności należy używać filtra/naolejacza. Filtr musi mieć wydolność przepływową odpowiednią do danego zastosowania. Konserwację filtra prowadzić według zaleceń producenta.

4. Dla zapewnienia lepszego i bezpiecznego użytkowania narzędzia należy utrzymywać je w czystości. Używać niepalnych środków czyszczących tylko w razie konieczności (Uwaga: takie środki mogą uszkadzać O-ringi i inne części narzędzia) – Nie zamaczać.

Wyszukiwanie usterek

Natychmiast zaprzestać używania narzędzia w przypadku wystąpienia jakiegokolwiek problemu. Mógłby on doprowadzić do poważnego urazu ciała. Wszelkie naprawy lub wymiany części mogą być wykonywane tylko przez wykwalifikowane osoby lub w autoryzowanym centrum serwisowym.

Svenska

Översättning av ursprunglig bruksanvisning

Innehållsförteckning

Sammanfattning
Specifikationer
Säkerhetsvarningar och -åtgärder
Inställning
Ansluta verktyget till luftmatning
Ladda fästelement
Använda verktyget
Ställa in inlagsdjup
Om spiken fastnar
Regelbundet underhåll
Felsökning
Sprängskiss
Reservdelslista

Läs alla anvisningar innan du använder verktyget

Sammanfattning

Läs dessa användningsanvisningar noggrant innan du använder produkten. Bekanta dig med produktens funktioner och hur den fungerar. Serva produkten enligt anvisningar (på så sätt säkerställer du att den alltid fungerar korrekt). Förvara användningsanvisningar och annan medföljande dokumentation nära produkten.

Specifikationer

Egenskaper	Värde	
	FN2190P	FN3490P
Min. lufttryck (drifttryck)	5 bar	5 bar
Max. lufttryck (drifttryck)	8 bar	8 bar
Storleksområde för fästelement	2"~3-9/16" / 50~90 mm	2"~3-9/16" / 50~90 mm
Kapacitet	65-75 pcs	75-95 pcs
Luftinlopp	1/4 tum NPT	1/4 tum NPT
Luftförbrukning	48 l/min	48 l/min
Verktygets vikt	3,8 kg	3,7 kg

Typ av fästelement

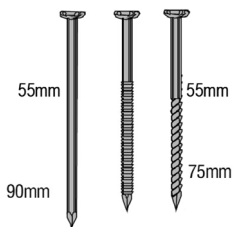

Slät spik Klammerspik Gängad spik
Ø 2,87- Ø 3,33
10–12 Ga.

Plastkollationering

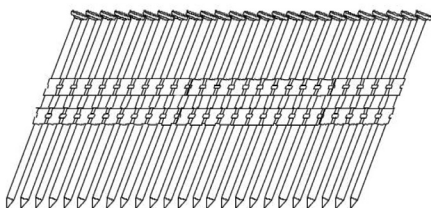

FN2190P 21° stomspik med klippt
D-huvud (Plastkollationering)

Pappbandad

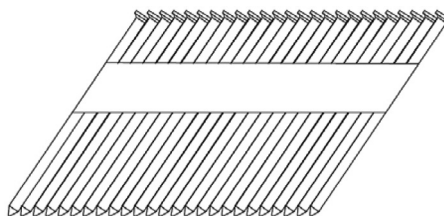

FN3490P 34° stomspik med klippt
D-huvud (pappbandad)

Säkerhetsvarningar och -åtgärder

1. Håll arbetsområdet rent. Dålig ordning ökar risken för personskada.
2. Barn får inte vistas i arbetsområdet. Barn får absolut inte använda verktyget.
3. Använd inte verktyget om du är påverkad av alkohol eller droger. Läs varningstexten på bipacksedeln för att försäkra dig om att ditt omdöme eller dina reflexer inte påverkas när du använder medicinen. Använd inte verktyget om det föreligger några oklarheter.
4. Använd skyddsglasögon. Skyddsglasögonen ska vara CE-märkta. Försäkra dig om att skyddsglasögonen skyddar mot flygande föremål både framifrån och från sidorna innan du börjar använda verktyget. Bär skyddsglasögon när du laddar, använder, laddar ur och servar detta verktyg.
5. Använd hörselskydd. Ljudnivån i arbetsområdet kan bli så hög att det finns risk för hörselskada.
6. Använd inte syrgas, brännbara gaser, gas från gasflaska eller högt trycksatt gas för att driva verktyget. Verktyget kan explodera och orsaka allvarlig personskada.
7. Klä dig rätt. Vi rekommenderar att du använder skyddshandskar och halkfria skyddsskor när du arbetar med och använder detta verktyg. Bär inte löst sittande kläder eller smycken (det finns risk att de fastnar i rörliga delar). Använd hårnät om du har långt hår (det finns risk att långt hår fastnar i verktyget).
8. Använd inte verktyget på hårda material. Skut inte mot hårda eller spröda material som betong, stål eller kakel.
9. Stå stadigt med bra balans när du använder verktyget (på så sätt undviker du skada till

följd av att du tappar balansen).

10. Försäkra dig om att inga delar är skadade innan du använder verktyget.

11. Reservdelar och tillbehör. Använd endast originalreservdelar vid service och underhåll. Kontakta återförsäljaren för information om godkända tillbehör och reservdelar.

12. Var uppmärksam när du arbetar. Använd sunt förnuft. Använd inte verktyget om du är trött.

13. Förvara verktyget. Efter användning ska verktyget rengöras och förvaras (fullt monterat) i torr miljö (för att undvika rost). Försäkra dig om att barn inte kan komma åt verktyget.

14. Förlängningssladd för utomhusbruk. Om du använder kompressorn utomhus måste du använda för ändamålet avsedd förlängningssladd. Se tillverkarens bruksanvisning för information om vilken tvärsnittsåra som krävs för kabeln (varierar beroende på kompressorns amperetal).

15. Var uppmärksam på luftslangar och luftkopplingar. Se upp så att du inte snubblar över slangar. Försäkra dig om att alla kopplingar är täta.

16. Rikta aldrig verktyget mot dig själv eller andra personer när det är laddat med fästelement.

17. Försäkra dig om att du använder korrekt luftkoppling (verktygets luftkoppling får inte hålla kvar trycket när luftmatningen bryts). Verktyg som är trycksatt med luft även efter att det har kopplats bort från luftmatning kan utlösa ett fästelement.

18. Om verktyget är laddat med fästelement när det ansluts till luftmatning kan följden bli att ett fästelement skjuts ut. Avlägsna därför alla fästelement innan du ansluter verktyget till luftmatning.

19. Tryck inte ned utlösningssäkring och avtryckaren när du laddar verktyget.

20. Om fästelement har fastnat i verktyget. Koppla bort verktyget från luftmatning och avlägsna därefter det fastnade fästelementet.

21. Detta verktyg är utrustat med en utlösningssäkring som används för att justera inslagsdjupet. Koppla bort verktyget från luftmatning innan du justerar utlösningssäkringen (vrid muttern för hand).

WARNING! Varningar, försiktighetsangivelser och anvisningar i denna bruksanvisning kan inte rimligtvis täcka alla tänkbara tillstånd och situationer som kan uppstå. Operatören måste använda sunt förnuft och försiktighet – tillverkaren kan inte bygga in sådana egenskaper i produkten.

Inställning

Detta luftverktyg är monterat och klart när du mottar det. Anslut luftledningen (och andra eventuella tillbehör för luftsystemet) innan du använder verktyget. Se bild 1 för rekommenderade tillbehör och rekommenderad monteringsordning innan du använder verktyget. Försäkra dig om att luftslangen inte är trycksatt när du monterar/avlägsnar adapterar på/från luftledningen.

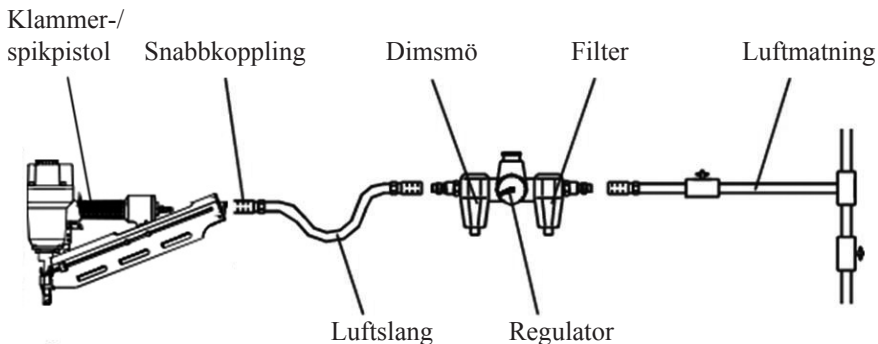
**Bild 1**

Ansluta verktyget till luftmatning

1. Sätt på luftslangen på snabbkopplingen.
2. Kontrollera att det inte förekommer läckage. Stoppa verktyget omedelbart och använd det inte mer om du upptäcker luftläckage (lämna omedelbart trasigt verktyg för reparation till behörig reparationstekniker).
3. Försäkra dig om att manometern fungerar korrekt (kontrollera den åtminstone två gånger per dag).

Ladda fästelement

1. För magasinet bakåt så långt det går tills den spärras (se bild 2).

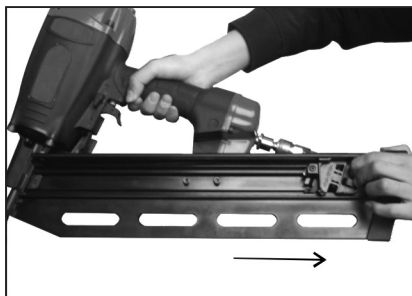
**Bild 2**

2. Positionera spikrullen med spetsarna nedåt (se bild 3) och släpp ned den i magasinet.
3. För spikarna framåt i magasinet. Magasinet rymmer 60 spikar.
4. För magasinet bakåt och tryck därefter ned spärren så att magasinet glider framåt mot fästelementen (se bild 4).



Bild 3



Bild 4

Använda verktyget

Utför alla steg under Ladda fästelement innan du använder verktyget.

Detta verktyg kan utlösas på två olika sätt.

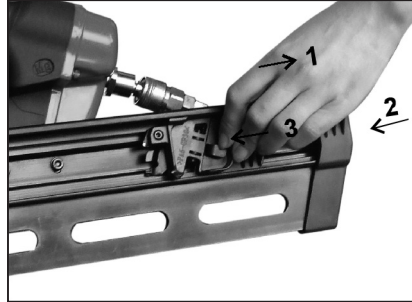
Det kan utlösas antingen med avtryckarutlösning (enkelutlösning) eller med dubbelutlösning (dubbelslag)

Avtryckarutlösning (enkelutlösning): Vrid den roterande axeln så att dess ände pekar uppåt. Pressa utlösningssäkringen mot arbetsstycket och tryck därefter in avtryckaren för att skjuta in fästelementen.

Dubbelutlösning (dubbelslag): Vrid den roterande axeln så att dess ände pekar nedåt.

1. Avtryckarutlösning:

Placera mynningen mot arbetsytan, pressa verktyget lätt mot arbetsytan tills utlösningssäkringen trycks ihop och tryck därefter på avtryckaren för att skjuta in ett fästelement. Avtryckarutlösning är den bästa metoden för att skjuta in fästelementen med precision. När du använder denna metod kan du justera utlösningssäkringen nedåt med vredet för att undvika att skjuta ut två fästelement samtidigt.

2. Dubbelutlösning:

Placera mynningen mot arbetsytan, pressa verktyget lätt mot arbetsytan tills utlösningssäkringen trycks ihop och tryck därefter på avtryckaren för att skjuta i ett fästelement. Spikpistolen studsar tillbaka så att utlösningssäkringen trycks ned igen och ett andra fästelement skjuts i.

Ett annat sätt att skjuta i fästelement är att hålla in avtryckaren och därefter slå på ytan med utlösningssäkringen. Verktyget slår i fästelementen efter varandra. För varje slag slås ett fästelement i.

Med denna metod skjuter du i fästelementen med hög hastighet men med sämre precision.

1. Fabriksinställning är enkelutlösning.

2. Läs bruksanvisningen noggrant innan du ändrar inställning för avtryckaren. Felaktig användning kan leda till allvarlig skada.

3. Tillverkaren avsägar sig allt ansvar för skada och förlust som uppstår till följd av att detta verktyg används felaktigt.

FÖRSIKTIGHET! Håll fingrarna på avtryckaren endast när du skjuter i fästelement. Bär aldrig verktyget med fingret på avtryckaren (om du kommer emot något med utlösningssäkring skjuts fästelement ut).

Rikta alltid mynningen åt ett håll där den inte kan utgöra fara.

Försök inte att skjuta in fästelement i för hårda material, med för brant vinkel eller nära arbetsstyckets kant. Fästelementet kan studsas tillbaka och orsaka personskada.

Koppla bort verktyget från luftmatningen innan du utför följande: påbörjar underhåll, tar bort fästelement som har fastnat, lämnar arbetsområdet, flyttar verktyget till annan plats eller räcker över verktyget till annan person.

Rengör och inspektera verktyget dagligen. Försäkra dig om att avtryckaren och utlösningssäkringen fungerar korrekt. Använd verktyget endast om både avtryckaren och utlösningssäkringen fungerar korrekt. Använd inte verktyget om det läcker luft eller behöver repareras.

Ställa in inslagsdjup

Justera inslagsdjupet med djupjusteraren (A på bild 5). Inslagsdjupet är fabriksinställt på max. djup. Lossa skruven (B på bild 5), för djupjusteraren till önskat läge och dra åt låsskruven igen. För utlösningssäkringen (A på bild 5) uppåt för att öka inslagsdjupet och nedåt för att minska inslagsdjupet. Provskjut ett fästelement och kontrollera inslagsdjupet. FORTSÄTT MED DETTA FÖRFARANDE TILLS DU UPPNÅR ÖNSKAT RESULTAT. Vilket lufttryck som krävs varierar beroende på det arbete som ska utföras. Onödigt högt lufttryck kan orsaka förtida slitage och/eller skada på verktyget.



Bild 5

Om spiken fastnar

1. **FÖRSIKTIGHET!** Koppla bort verktyget från luftmatningen.
2. Avlägsna eventuella fästelement från spikpistolen.
 - A. För magasinet bakåt så långt det går tills den spärras (se bild 6).
 - B. Skjut fästelementen bakåt och ta bort dem från magasinet (se bild 7).
3. Avlägsna böjda fästelement från mynningen med spetstång och/eller platt skruvmejsel (se

bild 8). Om det inte går att avlägsna fastnat fästelement enligt anvisningar kan magasinet behöva demonteras, se nedanstående anvisningar:

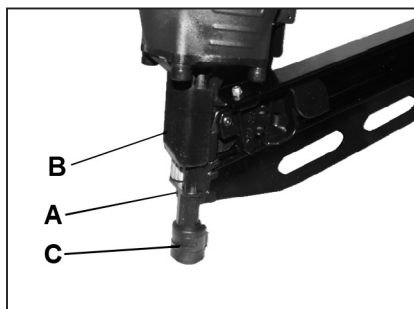
- 1) Avlägsna en skruv på var sida av verktyget (A på bild 8).
- 2) Avlägsna de två muttrarna (B på bild 9).
- 3) För magasinet bakåt bort från mynningen.
- 4) Sätt tillbaka allt i omvänd ordning när du har avlägsnat det böjda fästelementet.



Bild 6



Bild 7

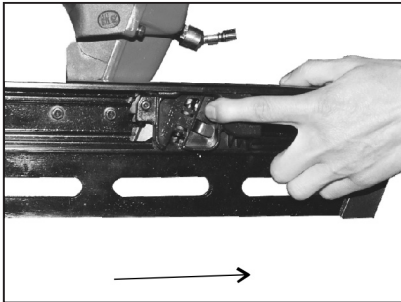

Bild 8

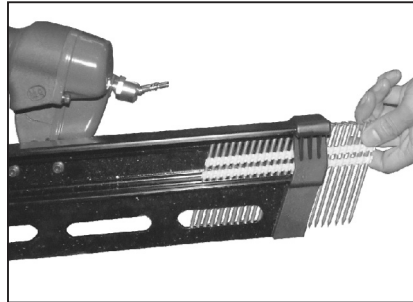

Bild 9

Regelbundet underhåll

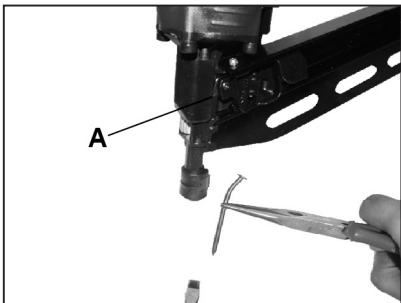
1. Smörj regelbundet med lagom mängd smörjmedel. Olja som tillförs verktyget via luftledningen smörjer invändiga delar. Vi rekommenderar att du använder automatisk smörjning via luftledningen (du kan emellertid fylla på olja manuellt före varje användning eller efter cirka 1 timmes kontinuerlig användning). Fyll på några droppar olja varje påfyllning. Fyll inte på för mycket olja (överbliven olja ansamlas i verktyget och blåses ut genom utloppet). Använd endast tryckluftsolja. Använd inte annan olja eller tillsatser – denna typ av smörjmedel genererar mer slitage på tätningar i verktyget.
2. Smörj alla rörliga ytor och leder med lite olja.
3. Smuts och vatten i luftmatningen är en vanlig orsak till slitage på tryckluftsverktyg. Använd filter/dimsmörjare – på så sätt förbättrar du prestandan och förlänger livslängden.

Försäkra dig om att filtrets flödeskapacitet är lämplig för tillämpningen. Se tillverkarens anvisningar för korrekt underhåll av filtret.

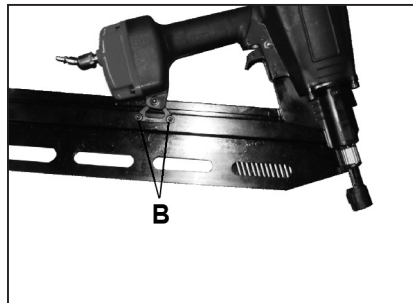
4. Rena verktyg fungerar bättre och säkrare. Använd icke-brännbara rengöringsmedel endast om så är nödvändigt (Försiktighet: Denna typ av medel kan skada O-ringar och andra delar på verktyget) Använd lagom mängd rengöringsmedel.

Felsökning

Sluta använda verktyget omedelbart om något av följande problem inträffar. Allvarlig personskada kan uppstå. Alla reparationer och ingrepp måste utföras av behörig tekniker eller auktoriserat servicecenter.

Trouble shooting

CAUTION: Disconnect tool from air supply before performing any service procedure.

Problem	Cause	Solution
1. Air leaking near top of tool or at trigger area.	Loose screws. O-ring or seal is worn or damaged.	Tighten screws. Replace damaged or worn components.
2. Tool does nothing or operates sluggishly.	Inadequate air supply. Inadequate lubrication. O-rings or seal is worn or damaged.	Supply adequate air supply. Place 5 or 6 drops of oil into air inlet. Install TOP Maintenance kit.
3. Air leaking near bottom of Tool.	Loose screws. O-rings or seal is worn or damaged.	Tighten screws. Replace damaged or worn components.
4. Tool jamming frequently.	Incorrect fasteners. Damaged fasteners. Magazine or nose screws loose. Magazine is dirty. Driver is worn or damaged.	Supply approved fasteners of correct size. Replace undamaged fasteners. Tighten screws. Clean magazine. Replace damaged or worn components.
5. Other.		Contact a local agencies.

Diagram - FN2190P

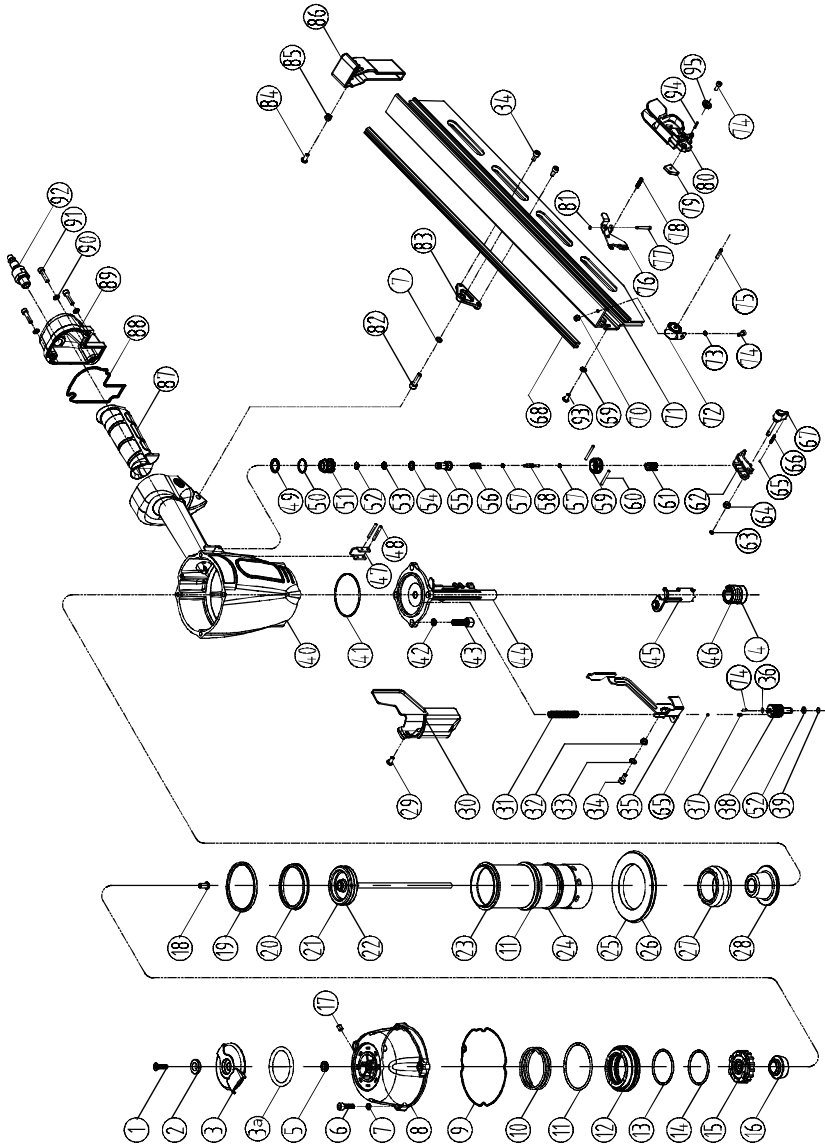

Part list - FN2190P

Item	Erp	Description	Qty	Item	Erp	Description	Qty
1	4010220480	Screw	1	40	2010011281	Body	1
2	4010270557	Bushing	1	41	4010190062	O-ring 62.3×1.8	1
3	4010030016	Exhaust cover	1	42	4010220165	Spring washer φ8	4
4	4010160131	Spring	1	43	4010220108	Screw M8×25	4
5	4010070009	Seal	1	44	2010080269	Nose	1
6	4010220102	Screw	4	45	2010170128	Safe bracket B	1
7	4010220164	Spring washer φ6	4	46	4010270250	Rubber cover	1
8	2010020203	Cylinder cap	1	47	4010270905	Safe guide	1
9	4010270211	Gasket	1	48	4010220354	Spring pin 3×28	2
10	4010160129	Spring	1	49	4010190026	O-ring 20.3×2.5	1
11	4010190068	O-ring 67×3	2	50	4010190025	O-ring 20.3×1.5	1
12	2010130086	Valve	1	51	4010130132	Valve set	1
13	4010190043	O-ring 48.8×2.5	1	52	4010190009	O-ring 9.5×1.9	1
14	4010190050	O-ring 52.4×2.5	1	53	4010190010	O-ring 10.3×1.9	2
15	2010270344	Valve seat	1	54	4010190015	O-ring 12.8×1.9	1
16	4010070041	Stopper	1	55	2010130133	Trigger valve head	1
17	4010220253	Screw	1	56	4010160075	Spring	1
18	4010220282	Screw	1	57	4010190001	O-ring 5.5×1.5	2
19	4010270544	Collar	1	58	2010130129	Trigger valve stem	1
20	4010270543	Cylinder seal	1	59	4010130137	Trigger valve guide	1
21	4010190058	O-ring 58×4.5	1	60	4010220349	Spring pin 3×26	2
22	2010050196	Piston assembly	1	61	4010160284	Spring	1
23	4010040070	Cylinder	1	62	1019991001	Trigger assembly	1
24	4010190066	O-ring 65.4×2.5	1	63	4010220154	Locking washer φ3	1
25	4010270215	Restrictive plate	1	64	4010270208	Rotating shaft bushing	1
26	4010190123	O-ring 101.91×3.53	1	65	4010220190	Steel ball	2
27	4010060037	Bumper A	1	66	4010160033	Spring	1
28	4010060061	Bumper B	1	67	2010270668	Rotating shaft pin	1
29	4010220249	Screw	1	68	2010140415	Rail	1
30	4010270212	Protector	1	69	4010220170	Washer φ5	1
31	4010160130	Spring	1	70	4010220185	Nut M4	1
32	4010270398	Bushing	1	71	4010140291	Magazine	1
33	4010220163	Spring washer	4	72	4010160133	Coil spring assembly	1
34	4010220090	Screw	1	73	4010220172	Washer φ4	1
35	2010170274	Safe bracket A	1	74	4010220080	Screw	2
36	4010220168	Washer	1	75	4010210074	Pin	1
37	4010160139	Spring	1	76	2010180066	Feeder shoe	1
38	2010200021	Adjuster staff	1	77	4010210059	Washer	1
39	4010220254	Spring washer φ7	1	78	4010160025	Spring	1

Item	Erp	Description	Qty	Item	Erp	Description	Qty
79	2010270346	Block	1	88	4010270214	Gasket	1
80	4010180004	Feeder bracket	1	89	2010110310	End cap	1
81	4010270014	Washer	1	90	4010220173	Washer $\varnothing 5$	3
82	4010220100	Screw	1	91	4010220094	Screw	3
83	2010140414	Support	1	92	4010120005	Air plug	1
84	4010220250	Screw	1	93	4010220098	Screw	1
85	4010220184	Nut M5	1	94	4010220376	Spring pin	1
86	4010270216	Magazine cap	1	95	4010270417	Bushing	1
87	4010270217	Soft grip sleeve	1	3a	4010160135	Muffler	1

Diagram - FN3490P

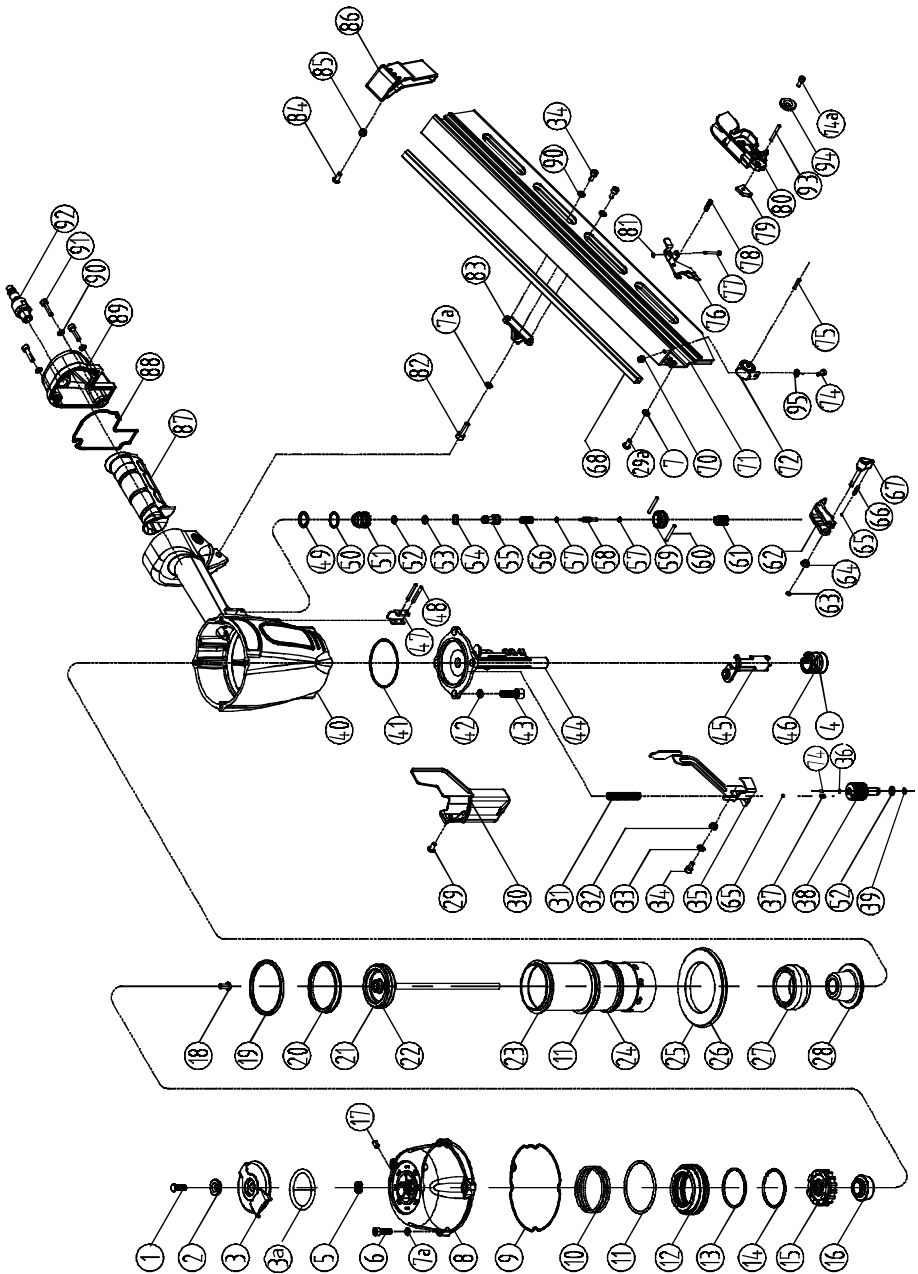

Part list - FN3490P

Item	Erp	Description	Qty	Item	Erp	Description	Qty
1	4010220480	Screw	1	37	4010160139	Spring	1
2	4010270557	Bushing	1	38	2010200021	Adjuster staff	1
3	4010030016	Exhaust cover	1	39	4010220254	Locking washer $\phi 7$	1
3a	4010160135	Muffler	1	40	2010011281	Body	1
4	4010160131	Spring	2	41	4010190062	O-ring 62.3×1.8	1
5	4010070009	Seal	1	42	4010220165	Spring washer $\phi 8$	4
6	4010220102	Screw	4	43	4010220108	Screw	4
7	4010220174	Washer $\phi 6$	1	44	2010080159	Nose	1
7a	4010220164	Spring washer $\phi 6$	4	45	2010170128	Safe bracket B	1
8	2010020203	Cylinder cap	1	46	4010270250	Rubber cover	1
9	4010270211	Gasket	1	47	4010270905	Safe guide	1
10	4010160129	Spring	1	48	4010220354	Spring pin 3×28	2
11	4010190068	O-ring 67×3	2	49	4010190026	O-ring 20.3×2.5	1
12	2010130086	Valve	1	50	4010190025	O-ring 20.3×1.5	1
13	4010190043	O-ring 48.8×2.5	1	51	4010130132	Valve set	1
14	4010190050	O-ring 52.4×2.5	1	52	4010190009	O-ring 9.5×1.9	1
15	2010270344	Valve seat	1	53	4010190010	O-ring 10.3×1.9	2
16	4010070041	Stopper	1	54	4010190015	O-ring 12.8×1.9	1
17	4010220253	Screw	1	55	2010130133	Trigger valve head	1
18	4010220282	Screw	1	56	4010160075	Spring	1
19	4010270544	Collar	1	57	4010190001	O-ring 5.5×1.5	2
20	4010270543	Cylinder seal	1	58	2010130129	Trigger valve stem	1
21	4010190058	O-ring 58×4.5	1	59	4010130137	Trigger valve guide	1
22	2010050169	Piston assembly	1	60	4010220349	Spring pin 3×26	2
23	4010040070	Cylinder	1	61	4010160284	Spring	1
24	4010190066	O-ring 65.4×2.5	1	62	1019991001	Trigger assembly	1
25	4010270215	Restrictive plate	1	63	4010220154	Locking washer $\phi 3$	1
26	4010190123	O-ring 101.91×3.53	1	64	4010270208	Rotating shaft bushing	1
27	4010060037	Bumper A	1	65	4010220190	Steel ball	2
28	4010060061	Bumper B	1	66	4010160033	Spring	1
29	4010220249	Screw	1	67	2010270668	Rotating shaft pin	1
29a	4010220098	Screw	1	68	2010140417	Rail	1
30	4010270212	Protector	1	70	4010220185	Nut	1
31	4010160130	Spring	1	71	4010140228	Magazine	1
32	4010270398	Bushing	1	72	4010160133	Coil spring assembly	1
33	4010220163	Spring washer $\phi 5$	1	74	4010220080	Screw	2
34	4010220090	Screw	3	74a	4010220081	Screw	1
35	2010170275	Safe bracket A	1	75	4010210074	Pin	1
36	4010220168	Washer $\phi 4$	1	76	2010180065	Feeder shoe	1

Item	Erp	Description	Qty	Item	Erp	Description	Qty
77	4010210059	Pin	1	87	4010270217	Soft grip sleeve	1
78	4010160025	Spring	1	88	4010270214	Gasket	1
79	2010270380	Block	1	89	2010110310	End cap	1
80	4010180004	Feeder bracket	1	90	4010220173	Washer ϕ 5	5
81	4010270014	Washer	1	91	4010220094	Screw	3
82	4010220100	Screw	1	92	4010120005	Air plug	1
83	2010140416	Support	1	93	4010220376	Spring pin 3*12	1
84	4010220250	Screw	1	94	4010270417	Bushing	1
85	4010220184	Nut	1	95	4010220172	Washer ϕ 4	1
86	4010270579	Magazine cap	1				



EG-Konformitätsbescheinigung
EF-forsikring om overensstemmelse
EG-nõuetele vastavuse kinnitus
Declaración de conformidad de la CE
EU-vaatimustenmukaisuusvakuutus
Déclaration de correspondance à la CE

Fax.nr des Herstellers / Producentens navn, adresse, tlf.nr./faxnr / Tootja nimi, aadress, telefon/ faksi number / Nombre, dirección, teléfono/fax del fabricante / Valmistajan nimi, osoite, puh./fax-nro. / Dénomination du producteur, adresse, téléphone/fax
LUNA VERKTYG & MASKIN AB, SE-441 80 ALINGSÅS, SWEDEN, TEL: 46 322 606 000 FAX: 46 322 606 532

Beschreibung der Produkte: Zeichen, Typenbezeichnung, Serien nr etc. / Beskrivelse af produkter: mærke, typebetegnelse, serienr. osv. / Toote kirjeldus: Tunnusmärk, tüübitähistus, seerianumber, jne. / Descripción dl producto: marca, tipo, No de serie, etc. / Tuotteiden kuvaus: Merkki, tyypimerkintä, sarjanro jne. / Description du produit: marque, désignation du type, Nr. de série, etc.

Luna Framing nailer FN2190P 24750-0101 FN3490P 24749-0105

Die Herstellung erfolgt gemäss folgender EG-Richtlinie: / Produktionen har fundet sted i overensstemmelse med følgende EF-direktiv: / Tootmine on kooskõlas järgneva EG direktiiviga: / Fabricación en conformidad con las siguientes directivas de la CE: / Valmistuksessa on noudatettu seuraavaa EU-direktiiviä / Production est exécutée en conformité avec les directives de la CE suivantes:
2006/42/EC, 2006/42/EG

Die Herstellung erfolgt gemäss folgende harmonisierten Standards / Produktionen har fundet sted overensstemmelse med følgende harmoniserende standarder: / Tootmine on järgitud järnevid harmoniseerivaid standardeid: / El firmante declara que el producto mencionado es en conformidad con las normas de seguridad. Valmistuksessa on noudatettu seuraavia harmonisoituja standardeja: / Le signataire certifie que le produit indiqué correspond aux exigences de sécurité nommées.

EN 792-13:2000 +A1:2008

Obligatorisher/freivilliger Test wurde bei dem nachstehenden angemeldeten Organ/unternehmengemacht: / Obligatorisk/frivillig afprøvning har fundet sted hos nedenstående autorisered organ/virksomhed: / Kohustuslik/vabatahtlik testimine on tehtud järgnevalt mainitud organi/ettevõtte poolt: / Testes obligatorios / facultativos hechos en la siguiente institución / empresa registrada: Pakollinen/vapaaehtoinen testaus on suoritettu seuraavan ilmoitetun laitoksen toimesta: / A A l'instance enregistrée/à l'entreprise le test obligatoire/volontaire est fait:
SLG Prüf- und Zertifizierungs GmbH. Notified Body / Identification No. 0494

Verantwortliche für technische Unterlagen; Name und Anschrift: / Ansvarlig for teknisk dokumentation: / Tehnilise dokumentatsiooni eest vastutaja nimi ja aadress: / Responsable documentación técnica, nombre y dirección: / Teknisestä dokumentaatiosta vastaa, nimi ja osoite: / Responsable documentation technique, nom et adresse:
Ulf Carlsson / CEO / Luna Verktyg & Maskin AB SE-441 80 Alingsås Sweden Tel: 46-322-60 60 00

Der unterzeichnete versichert, dass die angegebenen Produkte den angegebenen Sicherheitsanforderungen entsprechen. / Undertegnede forsikrer, at de anførte produkter opfylder de specificerede sikkerhedskrav. / Allakirjutanud kinnitavad, et mainitud tooted täidavad neil ettenähtud turvalisuse nõudeid / Fabricação em conformidade com os seguintes padrões harmonizados / Allekirjoitetan vakuuttaa, että mainitut tuotteet täyttävät asetetut turvallisuusvaatimukset. / Production est exécutée en conformité avec les standards harmonisés suivants

Dato / Kuupäev / Fecha / Päivämäärä / Date
2016-10-25

Unterschrift / Underskrift / Allkiri /
Firma / Allekirjoitus / Signature

Ulf Carlsson

Stellung / Stilling / Ametikoht / Cargo /
Toimiasema / Poste occupé

Chief Executive Officer

Namenverdeutlichung / Navn i klartest / Nime selgitus / Transcripción de la firma / Nimen selvennys / Déchiffrement de la signature /



EC-Declaration of conformity
Δήλωση συμμόρφωσης με την Ε.Ε
Dichiarazione di conformita CE
EK atitikimo deklaracija
EK atbilstības deklarācija
EG-verklaring van overeenstemming

Manufacturers namn, adress, tel/fax.no / Όνομα, διεύθυνση, τηλ./φαξ του κατασκευαστή / Nome, indirizzo, telefono/fax della Ditta produttrice. / Gamintojo pavadinimas, adresas, telefonas/faksas / Ražotāja nosaukums, adrese, tālrunis/fakss / Naam, adres, tel./fax van fabrikant
LUNA VERKTYG & MASKIN AB, SE-441 80 ALINGSÅS, SWEDEN, TEL: 46 322 606 000 FAX: 46 322 606 532

Description of products: Mark, type designation, serial no. etc. / Περιγραφή του προϊόντος: μάρκα, τύπος, Νο σειράς, κ.λπ. / Descrizione prodotto: marchio, tipo, No. matricola, etc. / Produkto aprašymas: markė, tipo ženklas, serijos Nr. ir t.t. / Produkta apraksts: marka, tipa apzīmējums, sērijas Nr. utt. / Beschrijving van producten: merk, typeaanduiding, serienr. enz.

Luna Framing nailer FN2190P 24750-0101 FN3490P 24749-0105

Manufacturing is done in accordance with the following EC-directive: / Κατασκευή σύμφωνα με τους κανονισμούς της Ε.Ε: / Il prodotto conforme con le seguenti Direttive EC: / Pagaminta pagal sekančias EK direktyvas: / Izgatavošana veikta saskaņā ar sekojošām EK direktīvām: / Geproduceerd overeenkomstig de volgende EG-richtlijnen
2006/42/EC, 2006/42/EG

Manufacturing is done in accordance with the following harmonized standards: / Ο υπογράφων δηλώνει ότι το αναφερθέν προϊόν είναι σύμφωνα με τους κανόνες ασφάλειας. / Io, sottoscritto certifico che il prodotto conforme con i dichiarati prescrizioni di sicurezza. / Pagaminta pagal sekančias harmonizuotus standartus: / Izgatavošana veikta saskaņā ar sekojošiem harmonizētajiem standartiem: / Ondergetekende verklaart dat de vermelde producten aan de aangegeven veiligheidsisen voldoen
EN 792-13:2000 +A1:2008

Compulsory/voluntary test is done by the below mentioned notified body/company: / Η υποχρεωτική/εθελοντική εξέταση διεξάγεται στα εγγεγραμμένα ιδρύματα ή επιχειρήσεις: / La prova obbligatoria/ volontaria del prodotto è stata effettuata presso l'ente/ditta registrata: / Sekančioje registruotoje institucijoje/monėje atliktas privalomas/savanoriškas testas: / Sekojošajā reģistrētajā institūcijā/uzņēmumā veikts obligātais/brīvprātīgais tests: / Een verplichte/vrijwillige test bij onderstaande instantie/onderstaand bedrijf:

SLG Prüf- und Zertifizierungs GmbH, Notified Body / Identification No. 0494

Responsible for technical documentations, name and address: / Υπεύθυνος για την τεχνική τεκμηρίωση - Όνομα, επώνυμο και διεύθυνση: / Responsabile documentazione tecnica, nome e indirizzo: / Atsakingas už techninį dokumentaciją asmuo, pavardė ir adresas: / Atbildīgais par tehniško dokumentāciju; vārds, uzvārds un adrese: / Verantwoordelijk voor technische documentatie, naam en adres:

Ulf Carlsson / CEO / Luna Verktyg & Maskin AB SE-441 80 Alingsås Sweden Tel: 46-322-60 60 00

Undersigned assures that the stated products comply with the stated safety requirements. / Κατασκευή σύμφωνα με τα τυποποιημένα πρότυπα: / Il prodotto conforme con i seguenti Standard unificati / Pasirašytojas patvirtina, kad nurodytas produktas atitinka šiuos saugumo reikalavimus. / Parakstītājs apliecina, ka norādītais produkts atbilst minētajām drošības prasībām. / Geproduceerd overeenkomstig de volgende geharmoniseerde normen

Date / Ημερομηνία / Data / Datum

2016-10-25

Signature / Υπογραφή / Firma / Parašas /
Paraksts / Handtekening



Ulf Carlsson

Position / Ιδιότητα / Functie Mansion /
Užimamos pareigos / Įņemamasis amats / Positie

Chief Executive Officer

Clarific. of signature / Αντιγραφή της υπογραφής /
Lettura della firma / Parašo atšifavimas / Paraksta atšifrējums / Naam



EU-deklarasjon om overensstemmelse
Deklaracja zgodności UE
Declaração de conformidade da CE
Декларация соответствия ЕС
EG-Försäkran om överensstämmelse

Produsentens navn, adresse, tlf/fax.nr. / Nazwa producenta, adres, numer telefonu/fax / Razão social, endereço, telefone/ fax do fabricante /
Название, адрес, телефон/факс производителя / Tillverkarens namn, adress, tel/fax.nr
LUNA VERKTYG & MASKIN AB, SE-441 80 ALINGSÅS, SWEDEN, TEL: 46 322 606 000 FAX: 46 322 606 532

Beskrivelse av produkter: Merke, typebetegnelse, serie nr. etc. / Opis produktu: marka, oznaczenie rodzaju, nr seryjny itd. / Descrição do produto: marca, tipo, No de série, etc. / Описание продукта: марка, обозначение типа, № серии и т.д. / Beskrivning av produkter: Märke, typbeteckning, serienr etc.

Luna Framing nailer FN2190P 24750-0101 FN3490P 24749-0105

Produksjonen har skedd i overensstemmelse med følgende EUDirektiv: / Wykonano zgodnie z następującymi dyrektywami UE / Fabricação em conformidade com as seguintes diretivas da CE: / Изготовлено в соответствии со следующими директивами / Tillverkning har skett i enlighet med följande EG-direktiv:
2006/42/EC, 2006/42/EG

Produksjonen har skedd i overens-stemmelse med harmoniserende standarder: / Wykonano zgodnie z następującymi harmonizowanymi standardami: / O assinante declara que o produto mencionado está em conformidade com as normas de segurança. / Изготовлено в соответствии со следующими гармонизированными стандартами: / Tillverkning har skett i enlighet med följande harmoniserade standarder:
EN 792-13:2000 +A1:2008

Obligatorisk/frivillig test er gjort hos nedenforstående oppgitte organ/foretak: / W następującej zarejestrowanej instytucji/przedsiębiorstwie zostało przeprowadzone obowiązkowe/nieprzymusowe testowanie: / Testes obligatorios / facultativos hechos en la siguiente institución / empresa registrada: / В следующем зарегистрированном органе / на предприятии произведен обязательный / добровольный тест: / Obligatorisk/frivillig test har gjorts hos nedanstående anmält organ/företag:
SLG Prüf- und Zertifizierungs GmbH. Notified Body / Identification No. 0494

Ansvarlig for teknisk dokumentasjon, navn og adresse: / Responsável documentação técnica, nome e endereço: / Osoba odpowiedzialna za dokumentację techniczną, imię, nazwisko i adres: / Ответственное за техническую документацию лицо, ф, милия и адрес: / Ansvarig för teknisk dokumentation, namn och adress:

Ulf Carlsson / CEO / Luna Verktøy & Maskin AB SE-441 80 Alingsås Sweden Tel: 46-322-60 60 00

Undertegnede forsikrer at oppgitte produkter oppfyller oppgitte sikkerhetskrav. / Podpisujący poświadcza, że wskazany produkt jest zgodny z wymienionymi wymogami bezpieczeństwa. / Fabricação em conformidade com os seguintes padrões harmonizados / Подписывающий заверяет, что указанный продукт соответствует упомянутым требованиям безопасности. / Undertecknad försäkrar att angivna produkter oppfyller angivna säkerhetskrav.

Dato / Data / Число / Datum

2016-10-25

Signature / Podpis / Assinatura /
Подпись / Underskrift

Ulf Carlsson

Position / Zajmowane stanowisko / Cargo /
Занимаемая должность / Befattning

Chief Executive Officer

Nimen selvenny / Odszyfrowanie podpisu / Transcrição da assinatura / Расшифровка подписи / Namnförtydligande

- DK** Sømpistol
- EE** Karkassinaelapüstol
- FI** Runkonaulain
- GB** Framing nailer
- LV** Rāmju naglotājs
- LT** Pistoletas karkasams kalti
- NO** Krampepistol
- PL** Gwoździarka do konstrukcji szkieletowych
- SE** Dyckertpistol

