

Monteringsanvisning

Handräcke till gångbrygga

Förberedande information

Sidoförflyttning (längs med taknock) bör alltid ske på gångbrygga. Som skyddsanordning för att minska risken för fall och därmed personskador, kan gångbryggan kompletteras med handräcke alternativt glidskena för livlina.

Montering

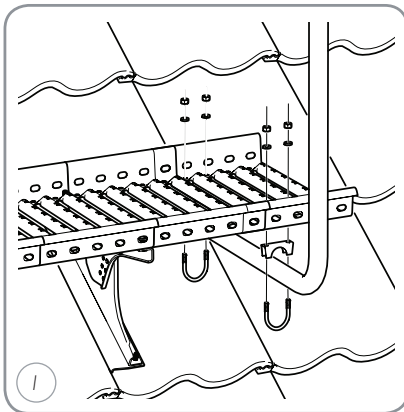

Montera rörclipsen (två st per L-rör) mot undersidan av gångbryggan i önskad position (max 2000 mm cc avstånd). Trä i L-röret genom rörclipsen, rikta så att det är lodrätt samt i liv med bryggplanet och dra åt rörclipsens M8 muttrar.

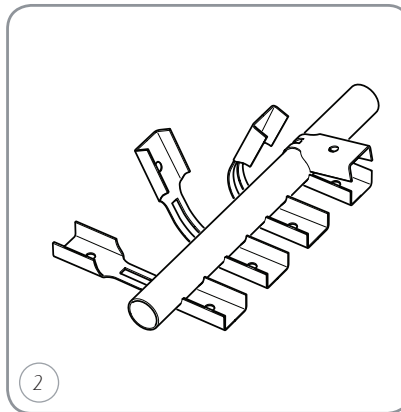

Lägg den obockade T-kopplingen mot ett plant underlag och placera ett räckerör mot ena sidan. Placera foten på räckeröret och böj sedan T-kopplingen runt röret. Lämna den svagt öppen, så att ytbehandlingen på räckeröret ej skadas vid påträdnad.

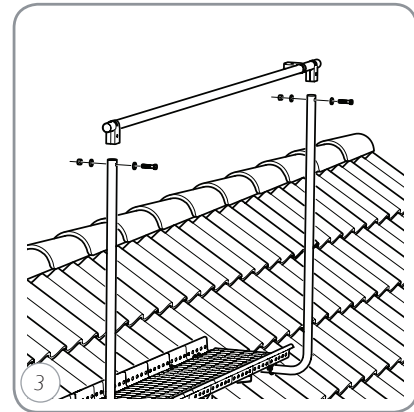

Först skall det övre räckeröret monteras. Förbocka först T-kopplingarna enl. bild 2. Trä på T-kopplingarna över räckeröret och sänk därefter ner dem över L-rören. Montera skruv och mutter i T-kopplingarna och dra åt. Tänk på att addera extra T-koppling om avslutningsbygel skall monteras.

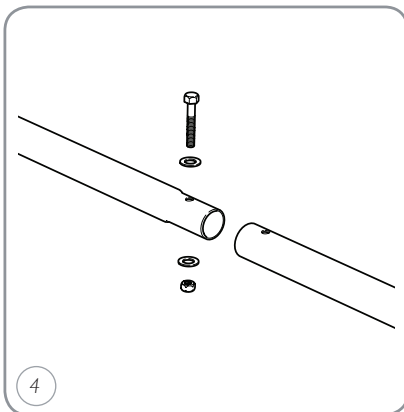

Vid montering av räckerör som är längre än 3 meter och skarvning är nödvändig, skjuts den krympta röränden in i nästa rör och säkras med medföljande M8 bult och mutter. Vid eventuell kapning av rör skall kapytan lackeras med bättringsfärg.

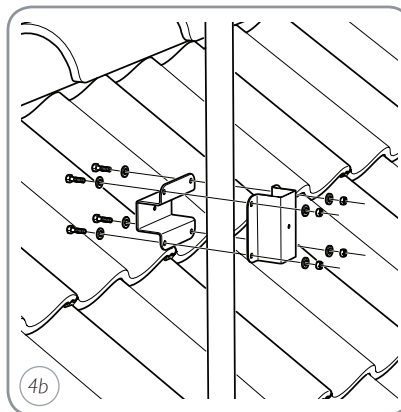

Förmontera X-kopplingarna på L-rören, för att sedan trä i räckeröret.

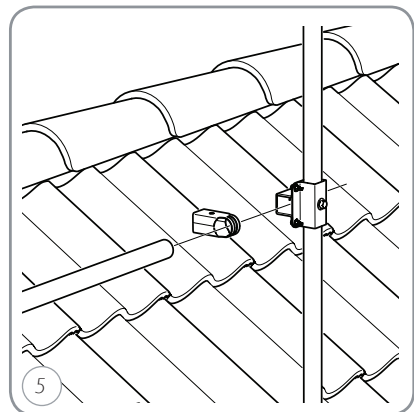

Därefter skall det nedre räckeröret monteras. Skruva fast skruvar och muttrar så att räckeröret låses fast i önskad position, cc 550 mm under det övre räckeröret. Tänk på att addera extra T-koppling om avslutningsbygel skall monteras.

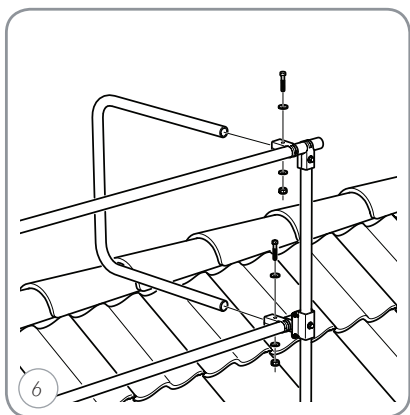

Till sist skall eventuella avslutningsbygel
monteras. Placera avslutningsby-
geln i de förmonterade T-kopplingar-
na och dra åt bultar och muttrar.